

Dialog 4223 Professional

Systeemtelefoontoestellen voor het MD110-communicatiesysteem

D3-modus

Tot en met versie BC12.1

Gebruikershandleiding



NL/LZT 103 61 R2B

© Ericsson Enterprise AB 2004

Inhoudsopgave

Welkom	5
Beschrijving	7
Free seating (optie)	18
Inkomende gesprekken	19
Uitgaande gesprekken	22
Tijdens een gesprek	38
Gespreksduur meten	45
Gesprek doorschakelen	47
Afwezigheidsinformatie (optie)	59
Berichten	61
Groepsfuncties	67
Andere nuttige functies	70
Instellingen	79
Accessoires	91
Installatie	97
Problemen oplossen	106
Woordenlijst	107
Index	109

Welkom

Welkom bij de gebruikershandleiding van het systeemtelefoontoestel *Dialog 4223 Professional* voor het MD110-communicatiesysteem van Ericsson, **D3-modus**. Dit is een geavanceerd communicatiesysteem voor bedrijven. Het biedt tal van mogelijkheden voor een doelmatiger communicatie in vrijwel elk type organisatie.

Er is een speciale reeks telefoontoestellen ontwikkeld die in elke situatie extra gebruiksgemak bieden om optimaal rendement van dit geavanceerde systeem te leveren.

Functiebeschrijvingen waarbij u niet in de hoorn hoeft te spreken, worden beschreven met de hoorn van de haak, tenzij anders aangegeven. U kunt altijd de hoorn op de haak leggen in plaats van te drukken op de C-toets.

In sommige landen worden voor bepaalde functies afwijkende codes gebruikt. In deze handleiding worden alle functies beschreven met de gebruikelijke code.

In de gebruikershandleiding worden de mogelijkheden van het systeemtelefoontoestel *Dialog 4223 Professional* beschreven zoals dit is geprogrammeerd bij levering uit de fabriek. Uw toestel kan anders zijn geprogrammeerd. Raadpleeg de systeembeheerder als u hierover meer informatie wenst.

De meest actuele versie van deze gebruikershandleiding kan tevens worden gedownload van:

<http://www.ericsson.com/enterprise/library/manuals.shtml>.

Opmerking: *de Dialog 4223 Professional is een systeemtelefoontoestel. U kunt dit dus uitsluitend gebruiken in combinatie met een Ericsson-centrale die dit toesteltype ondersteunt.*

Copyright

Alle rechten voorbehouden. Volledige of gedeeltelijke reproductie van deze publicatie, opslag in een elektronisch zoekstelsel of bekendmaking in enige vorm of op welke wijze dan ook, elektronisch, mechanisch, via fotokopie, opname of anderszins, is niet toegestaan zonder voorafgaande schriftelijke toestemming van de uitgever, tenzij in overeenstemming met de volgende voorwaarden.

Wanneer deze publicatie toegankelijk wordt gemaakt via Ericsson-media, geeft Ericsson toestemming om kopieën van de inhoud van dit bestand te downloaden en af te drukken, echter uitsluitend voor eigen gebruik en niet voor verspreiding. Volledige of gedeeltelijke aanpassing of wijziging van deze publicatie of gebruik ervan voor commerciële doeleinden is niet toegestaan. Ericsson kan niet aansprakelijk worden gesteld voor enige schade voortvloeiend uit het gebruik van een onwettig gewijzigde of aangepaste publicatie.

Garantie

ERICSSON BIEDT GEEN ENKELE GARANTIE VOOR DIT MATERIAAL, INCLUSIEF MAAR NIET BEPERKT TOT IMPLICIETE GARANTIES VAN VERKOOPBAARHEID OF GESCHIKTHEID VOOR EEN BEPAALD DOEL. Ericsson kan niet aansprakelijk worden gesteld voor fouten in deze documentatie, noch voor incidentele of gevolgschade in verband met de uitrusting, de werking of het gebruik van dit materiaal.

Conformiteitsverklaring

Hierbij verklaart Ericsson Enterprise AB dat deze telefoon voldoet aan de vereisten en voorwaarden zoals gesteld in Europese Richtlijn 1999/5/EG betreffende radioapparatuur en telecommunicatie-eindapparatuur.

Details vindt u op: <http://www.ericsson.com/sdoc>.



Beschrijving

Dialog 4223 Professional

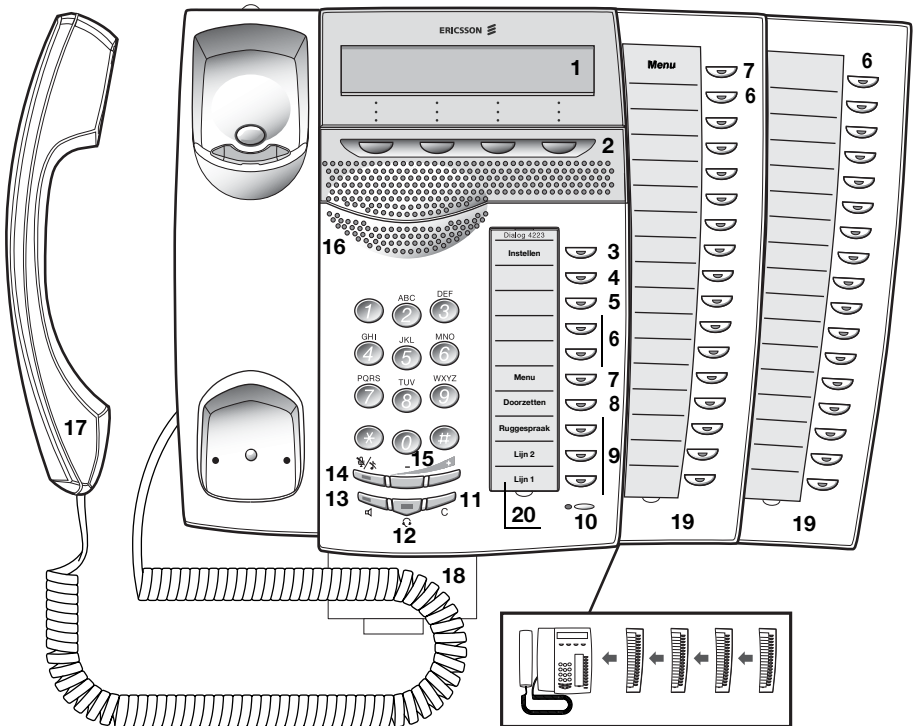

- 1 Scherm**
3x40 tekens. Zie '[Scherm informatie](#)' op pagina 14.
- 2 Menufunctietoetsen**
De functie van deze toetsen is afhankelijk van de belstatus. Wanneer naar het scherm wordt verwezen met '(zie scherm)', drukt u op de gewenste toets om toegang te krijgen tot de bijbehorende functie. Zie ook 'Menu-toets'.
- 3 Programmeren**
Zie '[Instellingen](#)' op pagina 79.

4 **Terugbellen**

Hiermee wordt een terugbelaanvraag aangegeven of kunt u een terugbelaanvraag activeren. Zie 'Ingesprektoon' op pagina 26. De systeembeheerder kan de functie verwijderen of onder een andere programmeerbare functietoets plaatsen.

5 **Doorschakelen (volgstand)**

Hiermee wordt Doorschakelen (volgstand) aangegeven/geactiveerd of gedeactiveerd. Zie 'Gesprek doorschakelen' op pagina 47. De systeembeheerder kan de functie verwijderen of onder een andere programmeerbare functietoets plaatsen.

6 **Programmeerbare functietoetsen**

Zie 'Functietoetsen programmeren' op pagina 79 voor informatie over het programmeren van nummers of functies. Alle toetsen op de toetsenpanelen zijn programmeerbaar (met uitzondering van de menu-toets).

7 **Menu-toets**

Wanneer het toestel zich in de ruststand bevindt, drukt u hierop om te schakelen tussen het scherm in ruststand en beschrijvingen van menufunctietoetsen.

Opmerking: *de positie van de toets verschilt afhankelijk van de systeemversie. Bekijk de weergave op het scherm wanneer u drukt op een van de twee toetsen om de menu-toets voor uw systeem te vinden. Wanneer bij het indrukken van een toets de tekst van de menufunctietoetsen verandert, is dat de toets die u moet gebruiken. De andere toets kan worden gebruikt als een programmeerbare toets.*

8 **Doorzetten**

Zie 'Tijdens een gesprek' op pagina 38 voor voor informatie over het doorzetten van gesprekken.

9 **Drievoudige toegangslijn**

Voor afhandeling van gesprekken. Lijn 1 en 2 zijn beschikbaar voor zowel inkomende als uitgaande gesprekken. Ruggespraak (Inquiry) kan alleen worden gebruikt voor uitgaande gesprekken.

10 **Microfoon**

Voor het handsfree voeren van gesprekken.

11 **C-toets**

Hiermee kunt een gesprek afbreken of een functie afsluiten. U kunt altijd op deze toets drukken in plaats van de hoorn op de haak te leggen.

12 **Hoofdtelefoon-toets**

Hiermee kunt u gesprekken via de hoofdtelefoon voeren en de hoofdtelefoonstand activeren. Zie 'Hoofdtelefoon (optie)' op pagina 92.

13 Luidsprekertoets

- a. Gesprek beluisteren in groep activeren. Zie '[Tijdens een gesprek](#)' op pagina 38.
- b. De handsfree modus activeren. Zie '[Tijdens een gesprek](#)' op pagina 38.
- c. De luidsprekerstand activeren. Zie '[Hoofdtelefoonstand](#)' op pagina 93.

14 Mute-toets

- a. De microfoon in- en uitschakelen tijdens een gesprek. Zie '[Microfoon uitschakelen](#)' op pagina 39.
- b. Het belsignaal uitschakelen wanneer het toestel in de ruststand staat of overgaat. Zie '[Belsignaal uitschakelen](#)' op pagina 85 en '[Stil belsignaal](#)' op pagina 86.

15 Volumeregeling

Hiermee kunt u het volume regelen. Zie '[Instellingen](#)' op pagina 79.

16 Luidspreker**17 Hoorn**

Is standaard uitgerust met een functie voor slechthorenden. Er kan een extra hoorn worden aangesloten. Zie '[Accessoires](#)' op pagina 91.

Houd rekening met het volgende: *de hoorn kan in het luistergedeelte kleine metalen objecten aantrekken en vasthouden.*

18 Uittrekbaar blad voor wegwijzer (optie)

Zie '[Uittrekbaar blad \(optie\)](#)' op pagina 95.

19 Toetsenpaneel

Met 17 programmeerbare toetsen. Er kunnen maximaal vier panelen worden aangesloten. Zie '[Toetsenpaneel](#)' op pagina 91. Gebruik Designation Card Manager om uw eigen naamkaarten voor het toetsenpaneel te maken en af te drukken (zie hieronder).

Opmerkingen:

Afhankelijk van de systeemversie kan het telefoontoestel Dialog 4223 Professional standaard worden geleverd met één toetsenpaneel.

Het mogelijke aantal toetsenpanelen is afhankelijk van de systeemversie.

20 Naamkaart

Gebruik DCM (Designation Card Manager) om uw eigen naamkaarten te maken en af te drukken. DCM wordt meegeleverd op de Enterprise Telephone Toolbox-cd-rom en kan tevens worden gedownload van: <http://www.ericsson.com/enterprise/library/manuals.shtml>.

Neem voor meer informatie contact op met uw Ericsson Enterprise Certified Sales Partner.

Informatie over D3-modus

Het telefoontoestel Dialog 4223 Professional kan op twee manieren (gebruikersinterfaces) worden aangesloten op de centrale, in de D3-modus of de D4-modus. Er is een afzonderlijke gebruikershandleiding voor elke modus.

Als u de modus voor uw telefoontoestel wilt weten, controleert u de rechterzijde van de tweede regel van het scherm (zie de afbeelding) terwijl het telefoontoestel in de ruststand staat:

- Er wordt een toestelnummer weergegeven – uw telefoontoestel gebruikt de D3-modus: dit is de juiste handleiding.
- Er wordt geen toestelnummer weergegeven – uw telefoon-toestel gebruikt de D4-modus: dit is niet de juiste handleiding. Download de handleiding van: <http://www.ericsson.com/enterprise/library/manuals.shtml>.

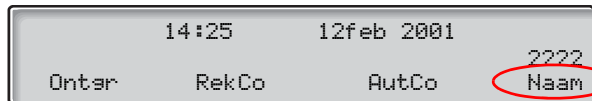

Opmerking: deze gebruikershandleiding is niet van toepassing op de Dialog 4223 Professional in D4-modus.

Lampaanduidingen



Lampje is uit

De functie is niet actief.



Lampje blijft branden

De functie is actief of een lijn onder toezicht is in gesprek.



Lampje knippert langzaam

De lijn (of functie) is in de wacht gezet.



Lampje knippert snel

Een inkomend gesprek.



Lampje knippert met korte pauzes











Een lopend gesprek.

Tonen en signalen

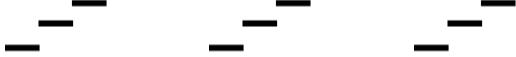
De centrale stuurt de volgende verschillende tonen en signalen naar uw toestel.

Toonkarakteristieken

De hier beschreven tonen worden over de hele wereld het meest gebruikt. In veel landen wordt in bepaalde gevallen een afwijkende toon gebruikt.

Kiestoon	
Speciale kiestoon	
Beltoon of wachtrijtoon	
Ingesprektoon	
Overbelasttoon	
Toon bij nummer niet beschikbaar	
Toon bij oproep in wacht	
Tussenkomsttoon	
Conferentietoon	
Verificatietoon	
Waarschuwingston, dure route	

Besignalen

Er zijn drie verschillende besignalen waarmee u wordt geïnformeerd over het type inkomend gesprek. De hier beschreven signalen worden over de hele wereld het meest gebruikt. In veel landen worden signalen gebruikt die zijn aangepast aan de plaatselijke normen. Als u een signaal te horen krijgt dat niet beschreven staat of dat u niet kunt thuisbrengen, kunt u contact opnemen met de systeembeheerder.

Intern besignaal



Extern besignaal



Terugbesignaal
(herinnering voor terugbellen)



Scherminformatie

Het scherm verschaft informatie over tijd en datum, de belstatus en telefoonnummers. De volgende voorbeeldschermen tonen de verschillende standen van de telefoon.

Wanneer scherminformatie eindigt met drie puntjes (...), betekent dit dat het systeem bezig is of wacht totdat u een handeling uitvoert. Wanneer scherminformatie eindigt met een uitroepteken (!), betekent dit dat u geen handelingen meer kunt uitvoeren.

Opmerking: *de volgorde waarin de datum moet worden ingevoerd, is systeemafhankelijk.*

Toestel in ruststand

Wanneer uw toestel in de ruststand staat, staat op de bovenste regel van het scherm algemene informatie. Op de middelste regel wordt uw toestelnummer weergegeven. Op de onderste regel staan korte teksten voor de menufunctietoetsen.

14:25	12feb 2001		
Ontar	RekCo	AutCo	2222 Naam

Uitgaand gesprek

Wanneer u via uw toestel een uitgaand gesprek plaatst, worden op de middelste regel van het scherm de belstatus en het gekozen nummer weergegeven.

14:25	12feb 2001		
Bellen...			3333
BTrø			Tijd

Als het toestel van de gebelde partij is doorgeschakeld, wordt op de middelste regel van het scherm de doorschakelinformatie weergegeven. Het teken > is het pictogram voor doorschakelen.

14:25	12feb 2001		
3333 >Direct			5555
BTrø			Tijd

Het gekozen nummer (3333) wordt direct doorgeschakeld naar 5555.

Inkomend gesprek

Wanneer u een inkomend gesprek ontvangt, wordt op de middelste regel het toestelnummer van de bellende partij knipperend weergegeven.

```
      14:25      12feb 2001
    3333
```

Als een doorgeschakeld toestel belt, wordt op de middelste regel de doorschakelinformatie weergegeven. Het toestelnummer van de bellende partij wordt knipperend weergegeven. > is het pictogram voor doorschakelen.

```
      14:25      12feb 2001
    4444 >Direct      2222
```

Nummer 2222 belt naar nummer 4444 en het gesprek wordt direct naar u doorgeschakeld.

Menufunctietoetsen

Met de menufunctietoetsen hebt u toegang tot verschillende functies. De beschikbare functies zijn afhankelijk van de belstatus en categorie van uw toestel.

De volgende korte teksten worden gebruikt voor de menufunctietoetsen:

Annul	Verwijderen
AutCo	Autorisatiecode
Bel	Weergegeven nummer bellen
ETra	Terugbellen
Conf	Conferentiegesprek (alleen weergegeven bij partij in wacht)
Datum	Datum weergegeven
GrOPn	Groepsgesprek aannemen
Kostn	Kosteninformatie weergeven
KwOP	Kwaadwillige oproepen opsporen
NtSto	Niet storen
Omhs	Omhoog bladeren
Omls	Omlaag bladeren
Ontar	Toestel deblokkeren
OPnem	Gesprek overnemen
OPnw	Laatst gekozen nummer opnieuw kiezen
Pief	Oppiepfunctie
RekCo	Rekeningcode
SltAf	Het weergegeven menu verlaten
SPat	Spatie toevoegen bij invoeren van namen
Start/Stop	Tijdmeting starten/stoppen
Stop	Gemeten gespreksduur wissen
Tijd	Gemeten gespreksduur weergeven
Tonen	Kiezen tijdens een gesprek (druktoetstonen, DTMF-tonen)
Tuss	Tussenkost
Verar	Toestel blokkeren
Vlnd	Volgend geregistreerd nummer weergegeven
Wttn	Wachttoon
Zoek	Zoeken

Taal kiezen (optie)

U kunt een van de volgende talen selecteren voor de scherm-informatie op uw toestel.

De cijfers 0 t/m 9 staan voor de taalcode:

0 Engels 1 Frans 2 Duits 3 Spaans 4 Italiaans
 5 _____ 6 _____ 7 _____ 8 _____ 9 _____

Opmerking: *de cijfers 5 tot en met 9 zijn standaard geprogrammeerd voor Engels. U kunt deze cijfers op uw locatie wijzigen in andere talen.*

Een taal selecteren:

✖ 08 ✖

Toets dit in.

(0 – 9)

Voer de taalcode in.



Druk hierop gevolgd door de C-toets.

Free seating (optie)

De functie Free seating wordt gebruikt voor personen die wel een toestelnummer hebben maar geen eigen telefoontoestel. Dit geldt bijvoorbeeld voor kantoormedewerkers zonder vaste werkplek, voor personen die voornamelijk buiten het kantoor werken, enzovoort. Wanneer u als gebruiker van Free seating op kantoor werkt, meldt u zich aan op een willekeurig telefoontoestel waaraan dan tijdelijk uw toestelnummer en uw systeembevoegdheden worden toegewezen.

Aanmelden

✱ 1 1 ✱

Toets dit in.



Voer de autorisatiecode in gevolgd door ✱.



Voer uw telefoonnummer in gevolgd door #.



Druk hierop om de procedure te beëindigen.

Op het scherm wordt uw telefoonnummer weergegeven.

Afmelden

1 1

Toets dit in.



Druk hierop om de procedure te beëindigen.

Inkomende gesprekken

Gesprekken aannemen

Een inkomend gesprek wordt aangekondigd met een belsignaal en een knipperend lampje.

Op Lijn 1

Normaal gesproken ontvangt u gesprekken op Lijn 1.



Neem de hoorn van de haak.

Op een willekeurig andere lijn

Neem de hoorn van de haak.



Druk op de knipperende lijntoets.

Handsfree

Druk op de knipperende lijntoets.

U wordt automatisch via de luidspreker en de microfoon verbonden met de beller.



Druk hierop om een handsfree gesprek te beëindigen.



Op een ander toestel

U kunt een oproep voor een ander toestel aannemen:

Bel naar het toestel dat overgaat.

	14:25	12feb 2001	2222
BTrs	Wtn	Opnem	

Opmerking: *het is mogelijk dat uw scherm iets anders laat zien.*

8 Druk hierop.

Opmerking: *u kunt ook drukken op **Opnem** (zie scherm) of In de wacht/Opnemen (functietoets die door u moet worden voorgeprogrammeerd).*

Een tweede gesprek aannemen tijdens een lopend gesprek

Als uw toestel is voorgeprogrammeerd met een toets '2e lijn vrij', kunt u andere gesprekken ontvangen, mits deze functie is geactiveerd.



Druk hierop om deze functie te activeren of te deactiveren.

Als '2e lijn vrij' actief is, brandt het lampje.

Opmerking: *functietoets die door de systeembeheerder moet worden voorgeprogrammeerd.*

U hebt een lopend gesprek op Lijn 1 en het toetslampje voor Lijn 2 knippert om aan te geven dat er een nieuw gesprek binnenkomt:



Druk hierop om het gesprek aan te nemen.

De eerste partij wordt in de wacht gezet.



Druk hierop om terug te schakelen naar het eerste gesprek.

De tweede partij wordt in de wacht gezet. U wordt verbonden met de eerste beller.



Druk hierop om de verbinding te verbreken.

Opmerking: *als de beller de functie Wachttoon heeft geactiveerd, kunt u een tweede gesprek ontvangen, ook als '2e lijn vrij' niet is geactiveerd.*

Wachtoon

als de beller de functie Wachtoon heeft geactiveerd, kunt u een tweede gesprek ontvangen, ook als '2e lijn vrij' niet is geactiveerd.



Het wachtende gesprek beantwoorden:

Druk hierop om de verbinding te verbreken.

Uw telefoon gaat over om het wachtende gesprek aan te kondigen.



Druk op de knipperende lijntoets om het gesprek aan te nemen.

Niet storen (NtSto)

Als u 'Niet storen' activeert, worden inkomende gesprekken naar uw toestel niet aangegeven. U kunt nog steeds op dezelfde manier als altijd uitgaande gesprekken laten plaatsvinden.

NtSto

Druk hierop om deze functie te activeren of te deactiveren (zie scherm).

Opmerking: u kunt ook drukken op 'Niet storen' (functietoets die door de systeembeheerder moet worden voorgeprogrammeerd) of de onderstaande procedure volgen.

*27#

Toets dit in om deze functie te activeren,

Speciale kiestoon.

of

#27#

toets dit in om de functie te deactiveren.



Druk hierop om het activeren/deactiveren te beëindigen.

Opmerking: als uw toestel is geprogrammeerd met 'Meer-voudige doorschakeling en Niet storen' (vraag dit aan de systeembeheerder), wordt 'Niet storen' voor alle lijnen tegelijk ingesteld of geannuleerd. Deze functie is alleen beschikbaar in de nieuwste versies van de telefooncentrale.

Uitgaande gesprekken

Gesprekken plaatsen

Intern en extern bellen:



Neem de hoorn van de haak en ga als volgt te werk, afhankelijk van het type gesprek:

Interne gesprekken



Kies het toestelnummer.

Externe gesprekken

0

Toets het cijfer of de cijfers voor een buitenlijn in.
Kiestoon.

Opmerking: *het cijfer (of de cijfers) voor een buitenlijn dat in uw kantoor wordt gebruikt, bijvoorbeeld 0 of 00.*

Kies het externe nummer.

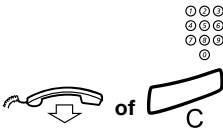

Leg de hoorn op de haak of druk hierop om het gesprek te beëindigen.

Opmerking: *als u een wachtrijtoon hoort wanneer u op het cijfer of de cijfers voor een buitenlijn intoetst (de optionele functie Least Cost Routing wordt in het systeem gebruikt), blijft u wachten. Zodra een lijn vrijkomt, hoort u een kiestoon. Als u een waarschuwingstoon hoort, is de geselecteerde lijn aangeduid als 'duur'.*



Handsfree

Met de hoorn op de haak:

Kies het nummer.

U wordt met uw gesprekspartner verbonden via de luidspreker en de microfoon.

Druk hierop om een handsfree gesprek te beëindigen.

Opmerking: u kunt gesprekken sneller plaatsen door gemeenschappelijke snelkiesnummers of zelf geprogrammeerde functietoetsen te gebruiken. Zie 'Snelkiezen' op pagina 30.

Beperkte nummerweergave

Als u niet wilt dat uw naam en nummer zichtbaar zijn voor degene die u belt, moet u de volgende procedure aanhouden.

Opmerkingen:

Deze functie is alleen beschikbaar op de nieuwste versies van de centrale en kan zijn geblokkeerd voor gebruik op uw toestel (geprogrammeerd door de systeembeheerder).

Beperkte nummerweergave is alleen van toepassing op het lopende gesprek, met andere woorden, de procedure moet worden herhaald als u een volgende keer uw naam en nummer niet wilt laten weergeven.

✖ 42 #



Toets dit in en wacht op een nieuwe kiestoon.

Kies het nummer.

In plaats van uw naam en nummer geeft het scherm van de gebelde telefoon de tekst **Anoniem** weer.

Individuele buitenlijn

Een gesprek plaatsen via een bepaalde buitenlijn:

* 0 *

Toets dit in.

⓪⓪⓪⓪
⓪⓪⓪⓪ #
⓪

Kies het nummer van de individuele buitenlijn gevolgd door #.

⓪⓪⓪
⓪⓪⓪
⓪⓪⓪
⓪

Kies het cijfer of de cijfers voor een buitenlijn en kies het externe nummer.

Laatst gekozen extern nummer opnieuw kiezen

Wanneer u een extern gesprek plaatst, slaat het systeem automatisch alle gekozen cijfers op, ongeacht of het gesprek wel of niet wordt beantwoord.



Neem de hoorn van de haak.

* * *

Toets dit in om het opgeslagen nummer te herhalen.

Het laatst gekozen externe nummer wordt automatisch opnieuw gekozen.

Opmerking: u kunt ook drukken op **OPNW** (zie scherm) of 'Laatste nummer opnieuw kiezen' (functietoets die door u moet worden voorgeprogrammeerd).

Extern nummer opslaan

Als u een extern gesprek plaatst, kunt u het nummer opslaan zodat u hetzelfde nummer later gemakkelijk opnieuw kunt kiezen. Een eerder opgeslagen nummer wordt gewist.

Een extern nummer opslaan:

Opnieuw kiezen 

Druk hierop voordat u het gesprek beëindigt.

Opmerking: *functietoets die door de systeembeheerder moet worden voorgeprogrammeerd.*

Nummer opnieuw kiezen

Neem de hoorn van de haak.

Opnieuw kiezen 

Druk hierop om het nummer opnieuw te kiezen.

Opmerking: *functietoets die door de systeembeheerder moet worden voorgeprogrammeerd.*

Ingesprektoon

Als u bij het bellen van een toestel een ingesprektoon krijgt, er niet wordt opgenomen of alle buitenlijnen bezet zijn, kunt u het volgende doen:

Terugbellen

Als het toestel dat u belt in gesprek is of niet wordt opgenomen:

6 Druk hierop.

Opmerking: u kunt ook drukken op **BT** (zie scherm) of **Terugbellen** (functietoets die door u moet worden voorgeprogrammeerd).

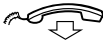

Leg de hoorn op de haak om de procedure te beëindigen.

U wordt teruggebeld (terugbelsignaal) als het huidige gesprek wordt beëindigd of de volgende keer dat een nieuw gesprek wordt beëindigd. U moet binnen acht seconden opnemen, anders wordt de terugbelaanvraag geannuleerd. Terwijl u wacht op het terugbelsignaal, kunt u op normale wijze gesprekken plaatsen en aannemen.



Neem de hoorn van de haak als u wordt teruggebeld.

Het systeem belt het toestel.

Opmerking: terugbelaanvragen kunnen worden geactiveerd op verschillende toestellen tegelijkertijd. Terugbelaanvragen van andere lijnen bellen terug op Lijn 1.

Als alle buitenlijnen bezet zijn (nadat u het cijfer of de cijfers voor een lijn hebt gekozen):

6 Druk hierop.

Opmerking: u kunt ook drukken op **ETR** (zie scherm) of **Terugbellen** (functietoets die door u moet worden voorgeprogrammeerd).



Kies het externe nummer gevolgd door #.



Leg de hoorn op de haak om de procedure te beëindigen.

Zodra er een buitenlijn vrijkomt, wordt u teruggebeld (terugbel-sigitaal). U moet binnen acht seconden opnemen, anders wordt de terugbelaanvraag geannuleerd. Terwijl u wacht op het terugbel-sigitaal, kunt u op normale wijze gesprekken plaatsen en aannemen.



Neem de hoorn van de haak als u wordt teruggebeld.

Het systeem belt het externe nummer.

Opmerking: er kan slechts één terugbelaanvraag worden geactiveerd op een buitenlijn die bezet is. Terugbelaanvragen van andere lijnen bellen terug op Lijn 1.

Individuele terugbelaanvraag annuleren

3 7 * 

Toets dit in en kies het toestelnummer.

Opmerking: u kunt een individuele terugbelaanvraag op een bepaalde buitenlijn annuleren door in plaats van het toestelnummer het cijfer of de cijfers voor een lijn te kiezen.



Druk hierop gevolgd door de C-toets.

Alle terugbelaanvragen annuleren

3 7

Toets dit in.



Druk hierop.

Wachtoon activeren

Als u dringend verbinding wilt maken met een toestel dat bezet is of met een buitenlijn die bezet is, kunt u dit aankondigen met een wachttoon.

5 Druk hierop.

Opmerking: u kunt ook drukken op **Wttn** (zie scherm) of **Wachtoon** (functietoets die door u moet worden voorgeprogrammeerd).

Houd de hoorn van de haak. Zodra het toestel of de buitenlijn vrijkomt, wordt automatisch verbinding gemaakt.

Opmerking: het is mogelijk dat de functie **Wachtoon** op uw toestel is geblokkeerd (geprogrammeerd door de systeembeheerder). Als **Wachtoon** is geblokkeerd, blijft u de ingesprektoon horen.

Tussenkost op een toestel dat in gesprek is

U kunt tussenbeide komen op een toestel dat al in gesprek is.

4 Druk hierop.

Opmerking: u kunt ook drukken op **Tuss** (zie scherm) of **Tussenkost** (functietoets die door u moet worden voorgeprogrammeerd).

Voordat u interrumpeert, wordt een waarschuwingstoon verzonden naar de partijen in het gesprek dat gaande is. Er klinkt een waarschuwingstoon en u kunt het gesprek nu met drie partijen voortzetten.

Opmerking: het is mogelijk dat de waarschuwingstoon voor uw systeem is uitgeschakeld. Het is mogelijk dat de functie **Tussenkost** op uw toestel is geblokkeerd (geprogrammeerd door de systeembeheerder). Als deze functie is geblokkeerd, blijft u de ingesprektoon horen.

✖ 4 4 ✖



Tussenkomst op een buitenlijn die bezet is

U kunt tussenbeide komen op een buitenlijn die bezet is.

Toets dit in en kies het nummer van de individuele buitenlijn.

#



Toets dit in en kies het cijfer of de cijfers voor een buitenlijn.
Ingesprektoon.

4

Druk hierop.

Opmerking: u kunt ook drukken op **Tuss** (zie scherm) of Tussenkoms (functietoets die door u moet worden voorprogrammaerd).

Voordat u interrumpeert, wordt een waarschuwingstoon verzonden naar de partijen in het gesprek dat gaande is. Er klinkt een waarschuwingstoon en u kunt het gesprek nu met drie partijen voortzetten.

Opmerking: het is mogelijk dat de waarschuwingstoon voor uw systeem is uitgeschakeld. Het is mogelijk dat de functie Tussenkoms op uw toestel is geblokkeerd (geprogrammaerd door de systeembeheerder). Als deze functie is geblokkeerd, blijft u de ingesprektoon horen.

Doorschakeling negeren

Als deze functie op uw toestel is toegestaan, kunt u de volgende instellingen op een bepaald toestel negeren: **geactiveerde doorschakeling**, **geactiveerde volstand** en **geactiveerde afwezigheidsinformatie**.

✖ 6 0 ✖



Toets dit in en kies het toestelnummer.

#

Druk hierop en wacht op antwoord.

Snelkiezen

Gemeenschappelijke snelkiesnummers

Met gemeenschappelijke snelkiesnummers hoeft u slechts op enkele toetsen te drukken om een gesprek te plaatsen. De gemeenschappelijke snelkiesnummers bestaan uit 1 tot 5 cijfers die worden opgeslagen in de centrale (door de systeembeheerder).



Neem de hoorn van de haak en kies het gemeenschappelijke snelkiesnummer.

Individuele snelkiesnummers

U kunt maximaal tien veelgebruikte telefoonnummers programmeren onder de cijfertoetsen 0 tot en met 9 en deze toetsen vervolgens gebruiken als individuele snelkiesnummers (als deze functie is toegestaan).

Gebruik:

*** * (0 - 9)**

Toets dit in en druk op de gewenste cijfertoets.

Individuele snelkiesnummers programmeren en wijzigen:

*** 5 1 * (0 - 9)**

Toets dit in en druk op de gewenste cijfertoets.



Druk hierop en kies het telefoonnummer.

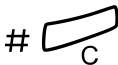

Druk hierop gevolgd door de C-toets.

Opmerking: *het geprogrammeerde nummer mag uit maximaal 20 cijfers bestaan, gevolgd door * waarmee de tweede kiestoon van het publieke netwerk wordt aangegeven.*

5 1 * (0 - 9)



Eén geprogrammeerd nummer wissen:

Toets dit in en druk op de gewenste cijfer-toets.

Druk hierop gevolgd door de C-toets.

5 1



Alle geprogrammeerde nummers wissen:

Toets dit in.

Druk hierop.

Kiezen met een functietoets

U kunt zowel functies als telefoonnummers programmeren onder een functietoets. Zie '[Functietoetsen programmeren](#)' op pagina 79 voor informatie over het programmeren van een toets.

Hoofdkantoor



Druk op deze functietoets.

Deze functietoets is door u voorgeprogrammeerd.

Naamkiezen (optie)

U kunt via het scherm een naam, groep, operator, enzovoort, opzoeken in het geïntegreerde telefoonboek en de gewenste persoon of groep bellen met de menufunctietoetsen onder het scherm.

Naam

Druk hierop (zie scherm).

Op het scherm wordt het volgende weergegeven:

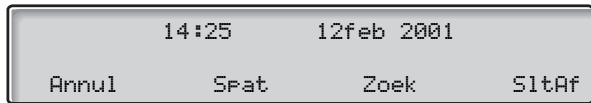

Annul

Druk hierop om het laatst ingevoerde teken te verwijderen (zie scherm).

Spat

Druk hierop om een spatie in te voeren (zie scherm).

Zoek

Druk hierop om te zoeken met behulp van de ingevoerde tekens (zie scherm).

SitAf

Druk hierop om terug te keren naar het vorige menu (zie scherm).

Gebruik het toetsenpaneel om de tekens van de naam in te voeren. Boven de toetsen staat aangegeven welke toets u voor welke letter moet gebruiken.

Voorbeeld:

U selecteert een letter door meerdere keren op het betreffende cijfer te drukken. De cursor wordt automatisch verplaatst wanneer u de toets loslaat.



Druk op een cijfer.

1 keer resultaat A
2 keer resultaat B
3 keer resultaat C

Wanneer het gewenste teken op het scherm wordt weergegeven, wacht u totdat de cursor naar de volgende positie wordt verplaatst.

Voer de naam op de volgende manier in:

Achternaam – Spatie – Voornaam.

U hoeft niet alle letters in te voeren. Voer er zoveel in dat bij het zoeken zo snel mogelijk de gewenste naam wordt weergegeven.

Opmerking: als u ook iemands voornaam wilt invoeren, moet u pas een spatie invoeren als de volledige achternaam is ingevoerd.

Voorbeeld:

Zoeken naar Bob Smith:

7 7 7 7

Druk hierop voor S.

6

Druk hierop voor M.

4 4 4

Druk hierop voor I.

Op het scherm wordt het volgende weergegeven:

SMI	14:25	12feb 2001	
Annul	Spat	Zoek	SltAf

Zoek

Druk hierop om te zoeken (zie scherm).

Als de letters SMI voldoende zijn om Bob Smith te vinden, wordt het volgende op het scherm weergegeven:

Smith Bob	5432		
Omhs	Omls	Bel	Terus

Als de letters SMI een naam opleveren die vlakbij Bob Smith staat, bijvoorbeeld Ann Smith, bladert u omlaag totdat u bij de gewenste naam bent.

Omhs

Druk hierop om door de namenlijst omhoog te bladeren (zie scherm).

Omls

Druk hierop om door de namenlijst omlaag te bladeren (zie scherm).

Bel

Druk hierop om het weergegeven nummer te kiezen (zie scherm).

Terus

Druk hierop om terug te keren naar het vorige menu (zie scherm).

Als in het telefoonboek voor de weergegeven naam aanvullende informatie beschikbaar is, bijvoorbeeld het bedrijf, land, enzovoort, wordt deze weergegeven onder de naam.

Als de naam die u zoekt niet in het telefoonboek staat, wordt dit op het scherm aangegeven en wordt de naam getoond die in alfabetische volgorde voor de gezochte naam komt.

Autorisatie

Gegevensbeveiliging

Hiermee kunt u een gesprek voeren zonder te worden gestoord (tussenkost is niet toegestaan). Deze functie wordt automatisch geannuleerd wanneer het gesprek wordt beëindigd.

Instellen:



Neem de hoorn van de haak.

*** 4 1 #** 

Toets dit in en kies het nummer.

Autorisatiecode, gemeenschappelijk (optie)

Als u een gemeenschappelijke autorisatiecode moet gebruiken (een code van 1 tot 7 cijfers), kunt u ieder op de centrale aangesloten telefoontoestel tijdelijk het autorisatieniveau geven dat aan deze code is gekoppeld. U kunt de code gebruiken voor één gesprek, maar u kunt het toestel ook vrijmaken voor meerdere gesprekken en daarna opnieuw vergrendelen.

Voor één gesprek:

*** 7 2 ***

Toets dit in.

 **#**

Voer de autorisatiecode in gevolgd door #.

Verificatietoon.

Opmerking: u kunt ook drukken op **AutCo** (zie scherm), de code invoeren en drukken op **Zend** (zie scherm).



Kies het cijfer of de cijfers voor een buitenlijn en kies het externe nummer.

Een toestel vrijmaken voor meerdere gesprekken:
7 3 * **Toets dit in.**



Voer de autorisatiecode in gevolgd door #.
 Verificatietoon.

Opmerking: u kunt ook drukken op **Ontar** (zie scherm),
 de code invoeren en drukken op **Zend** (zie scherm).

Een toestel blokkeren:

*** 7 3 *** **Toets dit in.**



Voer de autorisatiecode in gevolgd door #.
 Verificatietoon.

Opmerking: u kunt ook drukken op **Verar** (zie scherm),
 de code invoeren en drukken op **Zend** (zie scherm).

Autorisatiecode, individueel (optie)

Als u een individuele autorisatiecode hebt gekregen (1 tot 7 cijfers, gekoppeld aan uw eigen toestel), kunt u uw eigen toestel vergrendelen op een gemeenschappelijk autorisatieniveau, bijvoorbeeld wanneer u niet op kantoor bent. Bovendien kunt u elk ander toestel dat op de centrale is aangesloten tijdelijk hetzelfde autorisatieniveau geven als op uw eigen telefoontoestel. De individuele code kan worden gewijzigd vanaf uw eigen toestel.

Uw toestel blokkeren:

*** 7 6 *** **Toets dit in.**



Voer de autorisatiecode in gevolgd door #.
 Verificatietoon.

Opmerking: u kunt ook drukken op **Verar** (zie scherm),
 de code invoeren en drukken op **Zend** (zie scherm).

Gesprekken voeren met uw autorisatieniveau wanneer uw toestel is geblokkeerd:

*** 7 5 ***

Toets dit in.

⊙ ⊙ ⊙
⊙ ⊙ ⊙ #
⊙

Voer de autorisatiecode in gevolgd door #.
Verificatietoon.

Opmerking: u kunt ook drukken op **AutCo** (zie scherm), de code invoeren en drukken op **Zend** (zie scherm).

⊙ ⊙ ⊙
⊙ ⊙ ⊙
⊙ ⊙ ⊙
⊙

Kies het cijfer of de cijfers voor een buitenlijn en kies het externe nummer.

Uw toestel deblokkeren:

7 6 *

Toets dit in.

⊙ ⊙ ⊙
⊙ ⊙ ⊙ #
⊙

Voer de autorisatiecode in gevolgd door #.
Verificatietoon.

Opmerking: u kunt ook drukken op **Ontar** (zie scherm), de code invoeren en drukken op **Zend** (zie scherm).

Uw eigen autorisatieniveau op een ander telefoontoestel toepassen:

*** 7 5 ***

Toets dit in.

⊙ ⊙ ⊙
⊙ ⊙ ⊙ *
⊙ ⊙ ⊙
⊙

Voer de autorisatiecode in gevolgd door *.
Verificatietoon.

Opmerking: u kunt ook drukken op **AutCo** (zie scherm), de code invoeren en drukken op **Zend** (zie scherm).

⊙ ⊙ ⊙
⊙ ⊙ ⊙ #
⊙

Kies uw eigen toestelnummer gevolgd door #.
Verificatietoon.

⊙ ⊙ ⊙
⊙ ⊙ ⊙
⊙ ⊙ ⊙
⊙

Kies het cijfer of de cijfers voor een buitenlijn en kies het externe nummer.

Uw individuele autorisatiecode wijzigen:

74

Toets dit in.

⊙ ⊙ ⊙
⊙ ⊙ ⊙
⊙ ⊙ ⊙
⊙

Voer de oude autorisatiecode in gevolgd door *.

⊙ ⊙ ⊙
⊙ ⊙ ⊙
⊙ ⊙ ⊙
⊙

#

Voer de nieuwe autorisatiecode in gevolgd door #.
Verificatietoon.

Tijdens een gesprek

Gesprek beluisteren in groep (via luidspreker)

Met deze functie kunnen andere mensen in de ruimte waarin u zich bevindt uw telefoongesprek beluisteren. U spreekt in de hoorn, terwijl u de stem van de andere partij hoort via de luidspreker.



Tijdens een lopend gesprek:

Druk hierop om te schakelen tussen luidspreker en hoorn. Wanneer het lampje brandt, is de stem van de andere partij via de luidspreker hoorbaar.

Opmerking: u kunt het volume aanpassen. Zie *'Instellingen'* op pagina 79.

Van luidspreker naar handsfree



Leg de hoorn op de haak.

Handsfree gesprek.

Van handsfree naar luidspreker

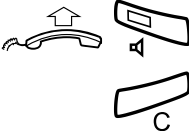

Neem de hoorn van de haak en druk hierop.

Druk hierop om het gesprek te beëindigen.

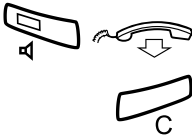

Handsfree

Druk hierop en leg de hoorn op de haak.
Handsfree gesprek.

Druk hierop om het gesprek te beëindigen.



Van handsfree naar hoorn

Neem de hoorn van de haak.
Gesprek via de hoorn.



Microfoon uitschakelen

Druk hierop om de microfoon in of uit te schakelen.
Wanneer het lampje brandt, kan de andere partij de conversatie aan uw kant niet horen.

Ruggespraak 

Ruggespraak

U hebt een spraakverbinding op Lijn 1 en u wilt ruggespraak voeren met een interne of externe partij.

Druk hierop.

De eerste partij wordt in de wacht gezet (Lijn 1 knippert langzaam).

Opmerking: *u kunt ook drukken op Lijn 2.*



Bel de derde partij.

Als de andere partij het gesprek aanneemt, kunt u schakelen tussen de gesprekken (terugverwijzen), het gesprek doorzetten, een conferentiegesprek beginnen of een van de gesprekken beëindigen.



Druk hierop om het ruggespraakgesprek te beëindigen.
De verbinding met de derde partij wordt verbroken.

Lijn 1 

Druk hierop om terug te keren naar het eerste gesprek.

Terugverwijzen

Het lampje van de lijntoets knippert om aan te geven dat het gesprek in de wacht is gezet.

Lijn 1 

Druk hierop om de derde partij in de wacht te zetten.

Er wordt verbinding gemaakt met het eerste gesprek.

Ruggespraak 

Druk hierop om het eerste gesprek in de wacht te zetten.

Er wordt verbinding gemaakt met de derde partij.

Opmerking: u kunt ook drukken op Lijn 2 als u de ruggespraak bent begonnen op Lijn 2.



Druk hierop om de verbinding te verbreken.

Doorzetten

U hebt een lopend gesprek en u wilt het gesprek doorzetten naar een ander toestel.

Ruggespraak 

Druk hierop.

Opmerking: u kunt ook drukken op een vrije lijntoets.



Bel de derde partij.

Doorzetten 

Druk hierop voordat of nadat uw gesprek wordt aangenomen.

Het huidige gesprek wordt doorgezet.

Opmerking: als u meerdere gesprekken in de wacht hebt gezet, wordt het laatste gesprek dat in de wacht is gezet, doorgezet. Als het gekozen toestelnummer in gesprek is of doorzetten niet is toegestaan, hoort u opnieuw een belsignaal.

Conferentie

Er kunnen maximaal zeven partijen deelnemen aan een conferentiegesprek. Alleen de leider van het conferentiegesprek (de persoon die het conferentiegesprek begint) mag deelnemers toelaten. Tijdens de conferentie hoort u om de 15 seconden een toon.

Opmerking: *het is mogelijk dat de conferentietoon voor uw systeem is uitgeschakeld.*

Tijdens een lopend gesprek (Lijn 1) wilt u een conferentiegesprek beginnen. U wordt de leider van de conferentie.

Ruggespraak 

Druk hierop.

Opmerking: *u kunt ook drukken op Lijn 2 of Ruggespraak.*



Bel de derde partij.

Wacht op antwoord.

3

Druk hierop om een conferentiegesprek te beginnen.

Opmerking: *u kunt ook drukken op Conf (zie scherm) of Conferentie (functietoets die door u moet worden voorgeprogrammeerd).*

Herhaal deze procedure om meer conferentieleden toe te voegen.



Leg de hoorn op de haak om de conferentie te verlaten.

Opmerking: *telkens wanneer een deelnemer de conferentie betreedt of verlaat, klinkt een geluidstoon. Wanneer de conferentieleider de conferentie verlaat, wordt de conferentie voortgezet met de overige deelnemende partijen. Wanneer er maar twee deelnemers overblijven, wordt de conversatie gewijzigd in een normaal gesprek tussen twee partijen.*

In de wacht zetten

U kunt het lopende gesprek tijdelijk in de wacht zetten. U kunt gesprekken die in de wacht staan, hervatten op uw eigen toestel of op een ander toestel.

Individueel



Druk op de lijntoets van het lopende gesprek en leg de hoorn op de haak.

Het toetslampje knippert langzaam.



Druk nogmaals op de knipperende lijntoets om het gesprek te hervatten.

Algemeen

8

Druk hierop.

Opmerking: u kunt ook drukken op **OPNEM** (zie scherm) of *In de wacht/Opnemen* (functietoets die door u moet worden voorgeprogrammeerd).



Leg de hoorn op de haak.

Het toetslampje knippert langzaam. Als uw nummer meerdere keren op andere telefoontoestellen wordt vertegenwoordigd, gaat op deze telefoontoestellen het toetslampje dat uw nummer aangeeft langzaam knipperen.

Het gesprek hervatten op uw eigen toestel:



Druk op de knipperende lijntoets.

Het gesprek hervatten op een ander toestel:



Bel het toestel waar het gesprek in de wacht is gezet.

8

Druk hierop.

Opmerkingen:

*U kunt ook drukken op **OPNEM** (zie scherm) of In de wacht/Opnemen (functietoets die door u moet worden voorgeprogrammeerd).*

Als uw nummer meerdere keren op het toestel wordt vertegenwoordigd, kunt u ook drukken op de toets die uw nummer vertegenwoordigt.

Identiteitscode van beller verzenden bij doorzetten

Wanneer u een gesprek doorzet, kunt u de identiteitscode of het nummer van de beller verzenden naar het scherm van de ontvanger.

U hebt een spraakverbinding met een externe partij op Lijn 1.

Ruggespraak 

Druk hierop om het gesprek in de wacht te zetten.

Opmerking: *u kunt ook drukken op Lijn 2.*

77

Toets dit in.

 **#**

Kies de identiteitscode of het nummer van de beller gevolgd door #.



Bel de tweede partij.

Doorzetten 

Druk hierop voordat of nadat uw gesprek wordt aangenomen.

Het lopende gesprek wordt samen met de identiteitscode of het nummer van de beller doorgezet.

Opmerking: *u kunt deze functie alleen gebruiken als het toestel van de ontvanger is geprogrammeerd voor het gebruik van identiteitscodes. Deze functie is alleen beschikbaar op de nieuwste versies van de telefooncentrale.*

Kiezen tijdens een gesprek

Als u gebruik wilt maken van interactieve telediensten, zoals telebankieren, moet uw toestel DTMF-tonen (Dual Tone Multi Frequency) kunnen produceren. Als uw telefooncentrale nog niet is geprogrammeerd om automatisch uw ingevoerde cijfers in DTMF-tonen om te zetten, moet u de functie tijdens het gesprek activeren.



Tijdens een lopend gesprek:

Toets dit in en kies de gewenste cijfers.

Ingevoerde cijfers worden omgezet in DTMF-tonen.

Opmerking: *u kunt ook drukken op **Tonen** (zie scherm).*

Gespreksduur meten

Kosteninformatie

Kosteninformatie over uw gesprek kan in de lokale valuta op het scherm worden weergegeven.

	14:25	12feb 2001	
Kosten	3,25		2222
Tonen		Kostn	Tijd

Kostn

Druk hierop om de kostenindicatie weer te geven of te verbergen (zie scherm).

Opmerking: *wanneer de functie is geactiveerd, wordt voor alle aangerekende gesprekskosten automatisch een kostenindicatie weergegeven.*

Gespreksduur

U kunt de gespreksduur meten. u kunt de functie activeren wanneer uw toestel gereed is voor kiezen (u hoort de interne kiestoon), tijdens een lopend gesprek of wanneer u een spraakverbinding hebt.

Opmerking: *afhankelijk van het systeem is het ook mogelijk de functie Gespreksduur te activeren als uw toestel in de ruststand staat.*

Tijd

Druk hierop om de functie Gespreksduur te activeren (zie scherm).

Op het scherm wordt het volgende weergegeven:

14:25	00:00		
Start	Stop	Datum	2222 SlitAf

Start

Druk hierop om de tijdmeting te starten (zie scherm).

De gespreksduur wordt weergegeven.

Stop

Druk hierop om de tijdmeting te wissen (zie scherm).

Datum

Druk hierop om de datum weer te geven (zie scherm).

SlitAf

Druk hierop om de functie Gespreksduur af te sluiten (zie scherm).

Andere toetsfuncties die beschikbaar zijn wanneer u de functie Gespreksduur hebt geactiveerd:

Stop

Druk hierop om de tijdmeting te stoppen (zie scherm).

Tijd

Druk hierop om de tijdmeting weer te geven (zie scherm).

Gesprek doorschakelen

Doorschakelen

Als u niet wilt worden gestoord of niet op kantoor bent, kunt u alle inkomende gesprekken naar uw toestel doorschakelen naar een voorgeprogrammeerde antwoordpositie. Tijdens een doorgeschakeld gesprek hoort u een speciale kiestoon en het doorschakellampje geeft aan dat uw drievoudige toegangslijn is doorgeschakeld. U kunt nog steeds op normale wijze gesprekken plaatsen.

U kunt direct doorschakelen, bij geen gehoor, bij bezet of u kunt doorschakelen naar een andere informatiedienst.

Opmerking: *als uw toestel is geprogrammeerd met 'Meervoudige doorschakeling en niet storen' (vraag dit aan de systeembeheerder), wordt Doorschakelen voor alle lijnen tegelijk ingesteld of geannuleerd.*

Direct doorschakelen vanaf uw eigen toestel instellen

Het gesprek wordt doorgeschakeld naar een individuele positie of naar maximaal drie voorgeprogrammeerde algemene antwoordposities (afhankelijk van het type inkomend gesprek). Geprogrammeerd door de systeembeheerder.

Opmerking: *doorschakelen kan ook worden ingesteld en geannuleerd vanaf de antwoordpositie. Volg hiervoor de procedure beschreven in 'Interne volgorde' op pagina 50.*

Doorschakelen



Druk hierop.

Opmerking: *functietoets die door de systeembeheerder moet worden voorgeprogrammeerd. Als u Doorschakelen instelt met de hoorn van de haak of met ingeschakelde luidspreker, moet u twee keer op de toets Doorschakelen drukken. U kunt ook de onderstaande procedure volgen:*

*21#



Toets dit in gevolgd door de C-toets.

Direct doorschakelen vanaf uw eigen toestel annuleren

Opmerking: *doorschakelen kan ook worden ingesteld en geannuleerd vanaf de antwoordpositie. Volg hiervoor de procedure beschreven in 'Interne volgorde' op pagina 50.*

Doorschakelen



Druk hierop.

2 1



Toets dit in.

Druk hierop.

Opmerking: *functietoets die door de systeembeheerder moet worden voorgeprogrammeerd. U kunt ook de onderstaande procedure volgen:*

Doorschakelen bij niet antwoorden

*** 2 1 1 #**



Toets dit in om de doorschakeling in te stellen.

Het inkomende gesprek wordt na 3 signalen doorgeschakeld.

Druk hierop.

2 1 1



Toets dit in om de doorschakeling te annuleren.

Druk hierop.

Doorschakelen wanneer de bellende partij een gesprektoon hoort

***212#**

Toets dit in om de doorschakeling in te stellen.



Druk hierop.

#212#

Toets dit in om de doorschakeling te annuleren.



Druk hierop.

Doorschakelen naar pieper

***218#**

Toets dit in om de doorschakeling in te stellen.



Druk hierop.

Opmerking: als de volgstand is geactiveerd vanaf uw normale telefoontoestel, kunt u gesprekken doorschakelen naar een pieper vanuit de tijdelijke antwoordpositie door * en uw toestelnummer toe te voegen aan de procedure. Toets hiervoor dus *218* uw toestelnummer # in en druk op de C-toets. deze functie is alleen beschikbaar op de nieuwste versies van de telefooncentrale.

#218#

Toets dit in om de doorschakeling te annuleren.



Druk hierop.

Interne volgstand

Alle inkomende gesprekken naar uw toestel worden doorgeschakeld naar een ander door u gekozen toestel (binnen het eigen netwerk). Het volgstandlampje geeft aan dat u een volgstand hebt geactiveerd. Tijdens de volgstand kunt u uw telefoon nog steeds gebruiken voor uitgaande gesprekken en hoort u een speciale kiestoon wanneer u de hoorn van de haak neemt.

Opmerking: *als uw toestel is geprogrammeerd met 'Meervoudige doorschakeling en niet storen' (vraag dit aan de systeembeheerder), wordt 'Interne volgstand' voor alle lijnen tegelijk ingesteld of geannuleerd.*

Instellen vanaf uw eigen toestel

Neem de hoorn van de haak.

Toets dit in en kies het antwoordpositienummer.

Opmerking: *functietoets die door de systeembeheerder moet worden voorgeprogrammeerd.*

Druk hierop om deze functie in te stellen.

Leg de hoorn op de haak.

Opmerking: *u kunt ook de onderstaande procedure volgen:*

Toets dit in en kies het antwoordpositienummer.

Druk hierop gevolgd door de C-toets.



Doorschakelen



Doorschakelen

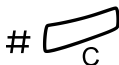
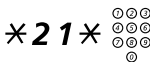
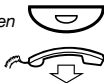

Doorschakelen



Annuleren vanaf uw eigen toestel

Druk hierop.

Opmerkingen:

Functietoets die door de systeembeheerder moet worden voorgeprogrammeerd.

U kunt ook de onderstaande procedure volgen:

2 1



Toets dit in gevolgd door de C-toets.

Doorschakelen vanaf de antwoordpositie

Als u zich verplaatst van de ene antwoordpositie naar de andere, kunt u de volgorde vanaf de nieuwe positie doorschakelen.

Opmerking: *voordat u kunt doorschakelen vanaf de antwoordpositie, moet interne volgorde worden ingesteld op uw eigen toestel.*

* 2 1 *



Toets dit in en kies uw eigen toestelnummer.

*



Toets dit in en kies het doorschakelnummer.

#



Druk hierop gevolgd door de C-toets om door te schakelen.
De gesprekken worden doorgeschakeld naar de antwoordpositie.

2 1 *



Annuleren vanaf antwoordpositie

Toets dit in en kies uw eigen toestelnummer.

#



Druk hierop gevolgd door de C-toets.

Externe volgstand

Als externe volgstand is geactiveerd, kunt u alle oproepen op uw toestel doorschakelen naar een extern nummer van uw keuze. Het volgstandlampje geeft aan dat u een volgstand hebt geactiveerd. Tijdens de volgstand kunt u uw telefoon nog steeds gebruiken voor uitgaande gesprekken en hoort u een speciale kiestoon wanneer u de hoorn van de haak neemt.

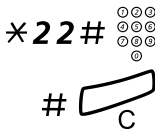

Instellen

Toets dit in, kies het cijfer of de cijfers voor een buitenlijn en kies het externe nummer.

Druk hierop gevolgd door de C-toets.



Annuleren

Druk hierop.

Opmerking: *functietoets die door de systeembeheerder moet worden voorgeprogrammeerd. U kunt ook de onderstaande procedure volgen:*

2 2

Toets dit in.



Druk hierop.

Persoonlijk nummer (optie)

Met deze functie bent u altijd bereikbaar op uw normale telefoonnummer op kantoor, zelfs als u zich in een andere ruimte bevindt, niet op kantoor, thuis, enzovoort.

Afhankelijk van de functionaliteit van de centrale op kantoor hebt u een individueel zoekprofiel of kunt u kiezen uit vijf individuele zoekprofielen.

Een zoekprofiel kan voor elke situatie op maat worden gemaakt, bijvoorbeeld op kantoor, op reis, thuis, enzovoort. U kunt zowel interne als externe telefoonnummers gebruiken in een profiel.

Op uw verzoek kan de systeembeheerder zoekprofielen programmeren of aanpassen. Zie '[Uw zoekprofielen samenstellen en instellen](#)' op pagina 55.

Als de functie is geactiveerd, worden inkomende gesprekken doorgezet naar verschillende telefoontoestellen of andere back-updiensten in de door u gekozen volgorde. Als een antwoordpositie in het profiel in gesprek is, kan het gesprek worden doorgezet naar een andere vooraf bepaalde positie in het profiel, bijvoorbeeld voicemail of een collega. U kunt de functie activeren vanaf uw eigen toestel op kantoor of via de functie DISA (Direct Inward System Access) als u niet op kantoor bent.

Een (ander) profiel activeren vanaf het toestel op kantoor

✱ 1 0 ✱

(1 – 5)



Toets dit in.

Voer het cijfer van het zoekprofiel in.

Druk hierop gevolgd door de C-toets.

Op het scherm wordt het gekozen cijfer van het zoekprofiel weergegeven.

Opmerkingen:

U kunt ook een (ander) profiel activeren door een functie-toets/zoekprofiel te programmeren (de functietoetsen moeten worden voorgeprogrammeerd door de systeembeheerder). Wanneer het zoekprofiel actief is, brandt het toetslampje. Zie '[Instellingen](#)' op pagina 79.

Wanneer een andere partij in het geactiveerde profiel is opgenomen (een collega, een operator, enzovoort), moet u deze altijd op de hoogte stellen wanneer u afwezig bent. Pas uw welkomstekst aan met afwezigheidsinformatie als voicemail deel uitmaakt van het geactiveerde profiel.

1 0



Annuleren vanaf uw toestel op kantoor

Toets dit in.

Druk hierop.

Opmerking: als u een profiel hebt geactiveerd met een functietoets, kunt u op die betreffende toets drukken in plaats van de bovenstaande procedure te volgen.

Een (ander) profiel activeren vanaf een extern telefoontoestel

Het externe toestel moet beschikken over druktoetsen, inclusief hekje-toets (#) en ster-toets (*) of het externe toestel moet een mobiel telefoontoestel zijn dat DTMF-tonen kan produceren.



* 7 5 *

Bel de DISA-functie op kantoor.

Kiestoon.

Toets dit in.



Voer de autorisatiecode in gevolgd door *.



Kies uw eigen toestelnummer gevolgd door #.

Kiestoon.

* 1 0 *

Toets dit in.



Kies uw eigen toestelnummer gevolgd door *.

(1 - 5)

Voer het cijfer van het zoekprofiel in.



Druk hierop en leg de hoorn op de haak.

Opmerking: wanneer een andere partij in het geactiveerde profiel is opgenomen (een collega, een operator, enzovoort), moet u deze altijd op de hoogte stellen wanneer u afwezig bent. Pas uw welkomsttekst aan met afwezigheidsinformatie als voicemail deel uitmaakt van het geactiveerde profiel.

Annuleren vanaf een extern telefoontoestel

Het externe toestel moet beschikken over druktoetsen, inclusief hekje-toets (#) en ster-toets (*) of het externe toestel moet een mobiel telefoontoestel zijn dat DTMF-tonen kan produceren.

**Bel de DISA-functie op kantoor.**

Kiestoon.

*** 7 5 ***

Toets dit in.



Voer de autorisatiecode in gevolgd door *.



Kies uw eigen toestelnummer gevolgd door #.

Kiestoon.

1 0 *

Toets dit in.



Kies uw eigen toestelnummer gevolgd door #.



Leg de hoorn op de haak.

Uw zoekprofielen samenstellen en instellen

De zoekprofielen worden geïnstalleerd of gewijzigd door de systeembeheerder. Kopieer het instellingenformulier, vul uw nieuwe of gewijzigde profielen in en geef het formulier aan de systeembeheerder, zodat hij uw profielen kan opstellen.

Opmerking: *als een toepassing voor profielen is aangesloten op uw systeem, kunt u profielen wijzigen via uw intranet. Raadpleeg de afzonderlijke instructies voor deze toepassing.*

Belangrijke opmerkingen voor het samenstellen van uw zoekprofielen:

- Zorg er bij het samenstellen van uw profielen voor dat het toestel niet langer dan 45 seconden overgaat.

De beller hangt meestal na 3 tot 6 belsignalen op. Als u het toestel langer wilt laten overgaan, is de maximumtijd 60 seconden.

- Houd rekening met de tijd die nodig is om op elke antwoordpositie in uw profiel te reageren.

U hebt ongeveer 15 seconden nodig om te reageren op een inkomend gesprek op een vaste of draadloze telefoon en 20 tot 25 seconden op een mobiele telefoon.

- Er moet een antwoordpositie zijn aan het eind van elk profiel (voicemail of operator/secretaresse).

Als dit niet het geval is, blijven gesprekken wellicht onbeantwoord.

- Stel dat u in gesprek bent.

De beschikbare opties zijn dan:

- *'2e lijn vrij' activeren (indien beschikbaar);*
- *Doorschakelen naar voicemail;*
- *Doorschakelen naar de operator.*

- Als een antwoordapparaat, een fax of een andere antwoorddienst al eerder als antwoordpositie in het zoekprofiel is opgenomen, zou dit het zoeken kunnen belemmeren.

Schakel de antwoorddienst uit of stel het aantal keren dat het toestel overgaat zo in dat het zoeken niet wordt belemmerd.

- Als uw systeem slechts één persoonlijk profiel toelaat, gebruikt u in het profiel alleen de 2 tot 3 posities die u het meest gebruikt.

Als u meer nummers toevoegt, bestaat het risico dat de beller ophangt voordat een positie die wat later is ingesteld, wordt gebeld.

- Als uw systeem 1 tot 5 persoonlijke profielen toelaat, kunt u de posities die u het meest gebruikt in uw profielen opnemen.

Zorg ervoor dat u in elk profiel zo weinig mogelijk antwoordposities gebruikt. Voorbeelden van profielen:

- *Op kantoor*
- *Thuis*
- *Op reis*
- *Afwezig/niet bereikbaar*

Voorbeeld:

Het instellingenformulier voor zoekprofielen invullen:

Profiel 1

Op kantoor

Zoek- volgorde	Type toestel of antwoordpositie*	Telefoonnummer	Tijd dat toestel overgaat (seconden)
1	Vast	1234	10
2	Draadloos	5234	15
3	Voicemail		

*Voorbeelden: vast, draadloos, mobiel, extern, voicemail, operator, enzovoort.

Profiel 2

Thuis

Zoek- volgorde	Type toestel of antwoordpositie*	Telefoonnummer	Tijd dat toestel overgaat (seconden)
1	Extern	222222	20
2	Mobiel	0706666666	25
3	Voicemail		

Instellingenformulier voor zoekprofielen

Naam:

Afdeling:

Telefoonnummer:

Rekening:

Profiel 1

.....

Zoek- volgorde	Type toestel of antwoordpositie*	Telefoonnummer	Tijd dat toestel overgaat (seconden)
1			
2			
3			
4			

**Voorbeelden: vast, draadloos, mobiel, extern, voicemail, operator, enzovoort.*

Profiel 2

.....

Zoek- volgorde	Type toestel of antwoordpositie*	Telefoonnummer	Tijd dat toestel overgaat (seconden)
1			
2			
3			
4			

Profiel 3

.....

Zoek- volgorde	Type toestel of antwoordpositie*	Telefoonnummer	Tijd dat toestel overgaat (seconden)
1			
2			
3			
4			

Profiel 4

.....

Zoek- volgorde	Type toestel of antwoordpositie*	Telefoonnummer	Tijd dat toestel overgaat (seconden)
1			
2			
3			
4			

Profiel 5

.....

Zoek- volgorde	Type toestel of antwoordpositie*	Telefoonnummer	Tijd dat toestel overgaat (seconden)
1			
2			
3			
4			

Afwezigheidsinformatie (optie)

Met afwezigheidsinformatie worden bellers geïnformeerd over de reden waarom u afwezig bent en wanneer u weer terug bent. Als u daartoe bevoegd bent, kunt u vanaf uw toestel ook afwezigheidsinformatie invoeren voor een ander toestel. Tijdens de afwezigheid kunt u uw telefoon nog steeds gebruiken voor uitgaande gesprekken en hoort u een speciale kiestoon wanneer u de hoorn van de haak neemt.

Instellen

Voorbeeld: *Terug op 15 september (=0915).*

✖ 2 3 ✖
(0 - 9)

Toets dit in.

Voer de afwezigheidscode in.

Opmerking: *de afwezigheidscodes bestaan uit één cijfer, afhankelijk van het systeem dat is verbonden met de centrale. Neem voor de mogelijke afwezigheidscodes contact op met de systeembeheerder.*

✖ 0 9 1 5

Druk hierop en voer de datum (MMDD) of de tijd (UUMM) van uw terugkomst in.

Opmerkingen:

Als de tijd of datum van terugkomst niet relevant is, kunt u deze stap overslaan.

De volgorde waarin de datum moet worden ingevoerd, is systeemafhankelijk.

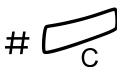

Druk hierop gevolgd door de C-toets.

Op het scherm wordt de reden weergegeven en (indien ingevoerd) de tijd of datum van terugkomst.

2 3



Annuleren

Toets dit in.

Druk hierop.

De geprogrammeerde informatie wordt verwijderd.

Instellen voor een ander toestel

* 2 3 0 *



Toets dit in.

Kies het toestelnummer gevolgd door *.

(0 - 9)

Voer de afwezigheidscode in.

* 0 9 1 5

Toets dit in en voer de datum of de tijd van terugkomst van de andere persoon in.



Druk hierop gevolgd door de C-toets.

Op het scherm van het toestel van de andere persoon worden de reden en (indien ingevoerd) de datum of tijd van terugkomst weer-gegeven.

Annuleren voor een ander toestel

2 3 0 *

Toets dit in.



Kies het toestelnummer gevolgd door #.

Opmerking: als u de speciale kiestoon hoort, moet u de autorisatiecode voor het andere toestel invoeren. Voer de code in en druk op # gevolgd door de C-toets.



Druk hierop.

Berichten

Nieuw bericht (handmatig)

Als het toestel dat u belt niet wordt aangenomen, kunt u aangeven dat er een nieuw bericht op dat toestel is (als deze functie is toegestaan). Als er een nieuw bericht is, brandt het toetslampje Bericht en hoort u een speciale kiestoon wanneer u de hoorn van de haak neemt.

Bericht 

Aannemen

Druk hierop.

Opmerking: *functietoets die door de systeembeheerder moet worden voorgeprogrammeerd.*

Er wordt een gesprek geplaatst naar het toestel waarvandaan de aanvraag is gedaan.

Controleren welke partij de aanvraag heeft gedaan

Instellen 

Druk hierop.

Het lampje van de programmeertoets gaat branden en alle andere lampjes gaan uit.

Bericht 

Druk hierop.

Opmerking: *functietoets die door de systeembeheerder moet worden voorgeprogrammeerd.*

Het nummer waarvandaan de aanvraag is gedaan, wordt op het scherm weergegeven.

Instellen 

Druk hierop om de procedure te beëindigen.

Nieuw bericht (handmatig) op uw eigen toestel annuleren

3 1



Toets dit in.

Druk hierop.

Nieuw bericht (handmatig) op een ander toestel instellen

*** 3 1 ***



Toets dit in.

Kies het toestelnummer.

Druk hierop gevolgd door de C-toets.

De toets Nieuw bericht gaat branden op het gebelde toestel.

Nieuw bericht (handmatig) op een ander toestel annuleren

3 1 *



Toets dit in.

Kies het toestelnummer.

Druk hierop gevolgd door de C-toets.

Nieuw bericht (optie)

Als deze functie beschikbaar is en uw toestel is doorgeschakeld naar een interceptiecomputer, knippert een functietoets (geprogrammeerd door de systeembeheerder) wanneer er berichten voor u op de computer zijn opgeslagen. De berichten worden afgedrukt op een printer die is aangesloten op de computer.

Bericht 

Berichten afdrukken

Druk hierop.

Opmerking: *functietoets die door de systeembeheerder moet worden voorgeprogrammeerd.*

Het scherm toont de identiteit van de computer en het aantal opgeslagen berichten.

Als u de melding van nieuwe berichten storend vindt of als u de melding wilt uitschakelen:

9 1 # *

Toets dit in.

Bevestigingstoon.

Voicemail (optie)

Met de geïntegreerde functie Voicemail kunt u een voicemailbericht op uw toestel achterlaten wanneer u geen gesprekken kunt aannemen, bijvoorbeeld wanneer u niet op kantoor bent, in bespreking bent, enzovoort. De beller kan vervolgens een bericht in uw postbus achterlaten. Zodra u weer op kantoor bent, kunt u uw postbus openen en de ontvangen berichten beluisteren.

U kunt alle inkomende gesprekken, alle onbeantwoorde gesprekken of alle gesprekken die binnenkomen wanneer uw toestel in gesprek is, naar uw postbus doorschakelen.

Als u gebruikmaakt van de functie Persoonlijk nummer, raden wij aan Voicemail te programmeren als laatste antwoordpositie van alle zoekprofielen.

Wanneer u uw postbus opent, hoort u gesproken instructies voor het beluisteren, inspreken, opslaan en verwijderen van berichten en hoe u uw beveiligingscode kunt wijzigen.

Uw postbus activeren en deactiveren

Voor alle inkomende gesprekken:

Zie 'Doorschakelen' op pagina 47 (functiecode 21). Gebruik het nummer van het voicemailsysteem als 'antwoordpositienummer'.

Wanneer inkomende gesprekken niet worden aangenomen:

Zie 'Doorschakelen' op pagina 47 wanneer er niet wordt opgenomen (functiecode 211).

Wanneer inkomende gesprekken een ingesprektoon krijgen:

Zie 'Doorschakelen' op pagina 47 wanneer de beller een ingesprektoon krijgt (functiecode 212).

Uw postbus openen

Vanaf uw toestel op kantoor:



Kies het nummer van het voicemailstelsysteem.

Opmerking: *als er een functietoets is geprogrammeerd voor uw postbus en het toetslampje brandt of knippert (= er is een nieuw bericht ontvangen), kunt u ook op de betreffende toets drukken.*

Als om uw beveiligingscode wordt gevraagd:



Voer uw beveiligingscode in.

Bij een nieuw systeem is dit wachtwoord gelijk aan uw toestelnummer.

Vanaf een ander toestel:



Kies het nummer van het voicemailstelsysteem.

Als om uw beveiligingscode wordt gevraagd (het gebruikte toestel heeft een eigen postbus):

#

Druk hierop.



Kies uw postbusnummer.

(Normaal gesproken is dit uw toestelnummer op kantoor.)



Voer indien vereist uw beveiligingscode in.

De postbus van iemand anders openen

Kies het nummer van het voicemailstelsysteem.

Als om uw beveiligingscode wordt gevraagd (het gebruikte toestel heeft een eigen postbus):

#

Druk hierop.



Kies het postbusnummer.

(Normaal gesproken is dit het toestelnummer van de andere persoon.)



Voer indien vereist de beveiligingscode in van de andere persoon.

Instructies voor de postbus

De opgeslagen informatie geeft u inlichtingen over het aantal nieuwe en opgeslagen berichten. Als u te veel berichten hebt opgeslagen, wordt u eerst gevraagd opgeslagen berichten te verwijderen.

U wordt gevraagd om verschillende cijfers in te toetsen voor de diverse taken: ontvangen berichten beluisteren, uw eigen welkomsttekst inspreken, uw wachtwoord wijzigen, uw postbus verlaten, enzovoort.

De volgende figuur geeft een overzicht van het postbussysteem en de cijfers die moeten worden gebruikt.

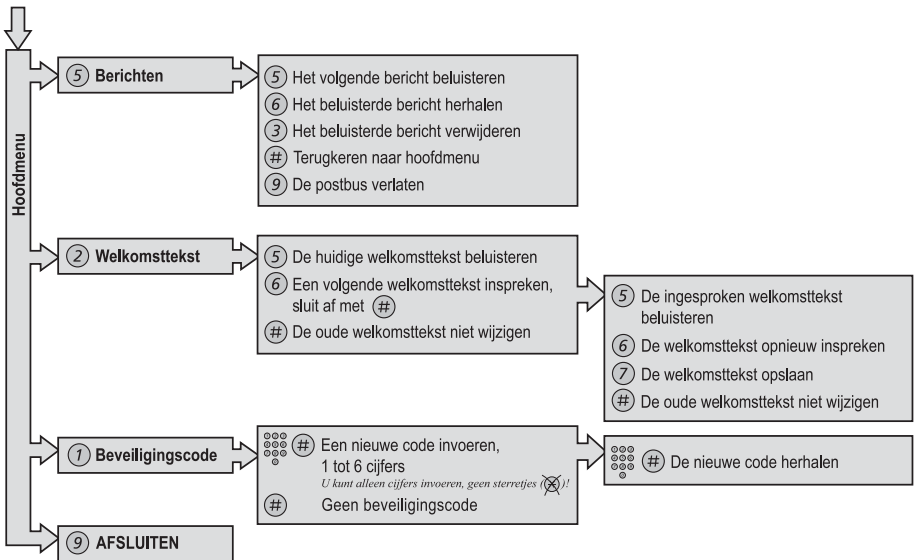

Groepsfuncties

Groepsoproep aannemen

Mensen die samenwerken in een team, kunnen hun toestel door de systeembeheerder zo laten programmeren dat een groep wordt gevormd waarin het mogelijk is om elkaars gesprekken over te nemen.

In een dergelijke groep kan elk groepslid de gesprekken aannemen voor de andere leden van de groep.

8 Druk hierop om het gesprek aan te nemen.

Opmerkingen:

*U kunt ook drukken op **GrOEn** (zie scherm).*

Een groep voor het overnemen van elkaars gesprekken kan een alternatief zijn voor een andere groep. Gesprekken voor een alternatieve groep kunnen alleen worden aangenomen als er geen gesprekken zijn voor uw eigen groep.

Groep met gemeenschappelijk belsignaal

Gesprekken worden aangekondigd met een gemeenschappelijk belsignaal.

8 Druk hierop om het gesprek aan te nemen.

Opmerking: *u kunt ook drukken op **GrOEn** (zie scherm).*

Groepsschakeling

Een nummer voor interne groepsschakeling is een algemeen toestelnummer voor een groep toestellen. Gesprekken naar de groep worden doorgegeven naar een vrij toestel binnen de groep.

Wanneer u de groep tijdelijk verlaat, maakt u uw telefoon ontoegankelijk voor inkomende gesprekken.

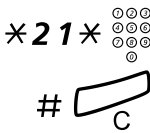

De groep tijdelijk verlaten

Toets dit in en kies uw eigen toestelnummer.

Druk hierop gevolgd door de C-toets.

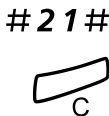

Terugkeren bij de groep

Toets dit in.

Druk hierop.

Als u daartoe bevoegd bent, kunt u alle gesprekken doorschakelen naar uw groep, een ander toestel of een andere groep:

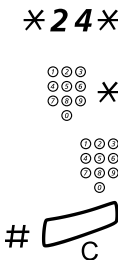

Toets dit in.

Voer het nummer in van de groep die moet worden doorgeschakeld gevolgd door *.

Kies het toestelnummer van de nieuwe antwoordpositie.

Druk hierop gevolgd door de C-toets.

Doorschakeling annuleren:

2 4 *

Toets dit in.



Kies het nummer van de groep die is doorgeschakeld.



Druk hierop gevolgd door de C-toets.

Groep Niet storen

Als uw toestel door de systeembeheerder is gedefinieerd als hoofdtoestel, kunt u een groep toestellen markeren als Groep Niet storen. U kunt deze functie negeren.

Instellen:

*** 2 5 ***

Toets dit in en voer het groepsnummer in.

#

Druk hierop.

Speciale kiestoon.



Druk hierop.

Annuleren:

2 5 *

Toets dit in en voer het groepsnummer in.

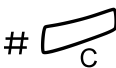

Druk hierop gevolgd door de C-toets.

Negeren:

*** 6 0 ***

Toets dit in en kies het toestelnummer.

#

Druk hierop.

Er wordt een gesprek geplaatst naar het gewenste toestel binnen de groep.

Andere nuttige functies

Rekeningcode (optie)

Deze functie wordt gebruikt om een gesprek te boeken op een bepaald accountnummer of om ongeoorloofde gesprekken vanaf uw telefoon tegen te gaan. De rekeningcode kan bestaan uit 1 tot 15 cijfers.

✳ 6 1 ✳

⓪⓪⓪
⓪⓪⓪ #
⓪⓪⓪
⓪

Toets dit in.

Voer de rekeningcode in gevolgd door #.

Kiestoon.

Opmerking: u kunt ook drukken op **Rek Co** (zie scherm), de rekeningcode invoeren en drukken op **Zend** (zie scherm).

⓪⓪⓪
⓪⓪⓪
⓪⓪⓪
⓪

Kies het cijfer of de cijfers voor een buitenlijn en kies het externe nummer.

Lopend extern gesprek

Wanneer deze functie wordt gebruikt voor de aanrekening van gesprekskosten, is het ook mogelijk om een extern gesprek dat al aan de gang is, te koppelen aan een rekeningcode. Tijdens het gesprek:

Lijn 

Druk op de lijntoets van het lopende gesprek om het gesprek in de wacht te zetten.

✖ 6 1 ✖

Toets dit in.

 #

Voer de rekeningcode in gevolgd door #.
Kiestoon.

Opmerking: u kunt ook drukken op **Rek Co** (zie scherm), de rekeningcode invoeren en drukken op **Zend** (zie scherm).

Lijn 

Druk op de knipperende lijntoets om het lopende gesprek in de wacht te zetten.

Directe spraakverbinding

U kunt een gesprek automatisch aannemen zonder dat u de hoorn hoeft op te nemen of op toetsen hoeft te drukken. Deze functie kan permanent actief zijn of worden geactiveerd met een functietoets (geprogrammeerd door de systeembeheerder).

Permanent actief

Programmeer de optie voor het belsignaal met 'Directe spraakverbinding met één belsignaal', optie 6, onder de lijntoets. Zie '[Instellingen](#)' op pagina 79.

Geactiveerd met een functietoets

Druk hierop om deze functie in te stellen of te annuleren.

Automatisch aannemen



Opmerking: functietoets die door de systeembeheerder moet worden voorgeprogrammeerd.

Het inkomende gesprek wordt aangekondigd met één beltoon. U kunt deze functie gebruiken als het toetslampje brandt.

Algemene deactivering

De volgende functies kunnen tegelijkertijd worden geannuleerd:

- Terugbellen (alle terugbelaanvragen worden geannuleerd).
- Doorschakelen/interne en externe volgstand.
- Nieuw bericht (handmatig)/doorschakelen naar bericht.
- Niet storen.

0 0 1



Instellen

Toets dit in.

Druk hierop.

Nachtdienst

Wanneer de centrale in nachtdienst staat, worden alle inkomende gesprekken naar de operator doorgezet naar een geselecteerd toestel of een groep toestellen. De centrale heeft drie verschillende nachtdienststanden:

Gemeenschappelijke nachtdienst

Alle inkomende gesprekken naar de operator worden doorgezet naar één specifiek toestel. Neem de gesprekken op de normale manier aan.

Individuele nachtdienst

Bepaalde geselecteerde externe gesprekken naar de operator worden doorgezet naar één specifiek toestel. Neem de gesprekken op de normale manier aan.

Universele nachtdienst

Alle inkomende gesprekken naar de operator worden doorgezet naar een algemene oproeppositie, bijvoorbeeld de gemeenschappelijke bel. Neem het gesprek aan zoals beschreven bij '[Groep met gemeenschappelijk belsignaal](#)' op pagina 67.

Hotline

Deze functie wordt door uw systeembeheerder geprogrammeerd.

Vertraagde hotline

Wanneer de hoorn van een toestel met vertraagde hotline wordt opgenomen of een lijntoets wordt ingedrukt, wordt er een teller gestart. Als geen cijfer wordt ingedrukt voordat de time-out optreedt, wordt automatisch een gesprek geplaatst naar een bepaald toestel of een bepaalde buitenlijn. Als een cijfer wordt ingedrukt binnen de toegestane tijd, werkt het toestel als een gewoon telefoontoestel.

Opmerking: *deze functie is alleen beschikbaar op de nieuwste versies van de telefooncentrale.*

Directe hotline

Dezelfde functie zoals hiervoor beschreven, maar zonder vertraging. Op deze lijn kunnen alleen hotlinegesprekken worden geplaatst. Wordt bijvoorbeeld gebruikt als alarmtoestel, deurtelefoon, enzovoort.

Alarmtoestel

De systeembeheerder kan een toestel programmeren als alarmtoestel. Een inkomend gesprek naar een alarmtoestel krijgt automatisch voorrang. Het lopende gesprek wordt onderbroken. Er kunnen maximaal zeven bellers tegelijkertijd zijn verbonden.

Noodmodus

Bij noodgevallen kan de operator de centrale in de noodmodus zetten. In dat geval kunnen alleen de voorgeprogrammeerde toestellen nog gesprekken plaatsen. Als uw toestel niet is opgenomen in deze categorie en u een gesprek probeert te plaatsen, krijgt u geen kiestoon.

Datacommunicatie

U kunt uw toestel in combinatie met een pc gebruiken als een geïntegreerde spraak- en gegevensterminal. Neem contact op met uw systeembeheerder als u gebruik wilt maken van deze functie.

Extra toestelnummer

De systeembeheerder kan een of meer extra toestelnummers (lijnen) programmeren onder vrije functietoetsen.

Voor het aannemen en plaatsen van gesprekken en het gebruiken van functies op de extra lijnen, volgt u dezelfde procedure als voor de drievoudige toegangslijnen, tenzij anders vermeld. Als u de hoorn van de haak hebt genomen, moet u echter wel op de extra-lijntoets drukken.

Voorbeeld:

Een gesprek plaatsen op een extra lijn:



Neem de hoorn van de haak.

Druk hierop.

Opmerking: *functietoets die door de systeembeheerder moet worden voorgeprogrammeerd.*



Kies het toestelnummer.

Meervoudig vertegenwoordigd toestelnummer

Uw toestelnummer kan worden geprogrammeerd op een toegewezen toets op andere systeemtelefoon toestellen. Uw nummer is dus 'vertegenwoordigd' op deze telefoon toestellen. Uiteraard kunnen ook andere toestelnummers op uw telefoon worden 'vertegenwoordigd'.

Opmerking: *deze functie wordt door de systeembeheerder geprogrammeerd.*

De wijze waarop meervoudig vertegenwoordigde gesprekken worden afgehandeld, hangt af van de programmering van het telefoon toestel. Neem hierover contact op met uw systeembeheerder. In het algemeen is het volgende van toepassing:

Inkomende gesprekken

Inkomende gesprekken (aangegeven met een knipperend toetslampje, gegevens van de bellende partij en/of beltoon) kunnen worden beantwoord op alle toestellen waarop het nummer is vertegenwoordigd.

Uitgaande gesprekken

U kunt de toegewezen toets gebruiken om naar het geprogrammeerde toestel te bellen.

Kwaadwillige oproepen opsporen

Als u regelmatig wordt gestoord door vervelende of kwaadwillige externe telefoontjes, kunt u de telefoonmaatschappij vragen het nummer te traceren.

U kunt de opsporingsfunctie activeren tijdens of na een gesprek. De externe lijn kan gedurende een korte termijn worden vastgehouden.

Instellen

Tijdens een lopend gesprek:

KwOP

Druk hierop (zie scherm).

Opmerking: *u kunt ook drukken op Kwaadwillige oproepen opsporen (functietoets die door de systeembeheerder moet worden voorgeprogrammeerd).*

Het systeem bevestigt met verschillende tonen of de aanvraag is aanvaard of afgewezen.

DISA = Direct Inward System Access (optie)

Als u deze functie mag gebruiken en u werkt extern, kunt u naar kantoor bellen en langs die weg een buitenlijn aanvragen voor uw zakelijke gesprekken. Deze gesprekken worden geboekt op uw toestelnummer op kantoor of op een rekeningnummer. U hoeft dan zelf alleen maar voor het gesprek naar kantoor te betalen.

Het externe toestel moet beschikken over druktoetsen, inclusief hekje-toets (#) en ster-toets (*) of het externe toestel moet een mobiel telefoontoestel zijn dat DTMF-tonen kan produceren.

Wanneer u een DISA-gesprek beëindigt, moet u eerst ophangen voordat u een nieuw DISA-gesprek kunt voeren.

De te volgen procedure hangt af van het type autorisatiecode en het al dan niet gebruikmaken van een rekeningcode.

Met gemeenschappelijke autorisatiecode



Bel de DISA-functie op kantoor.

Kiestoon.

*** 7 2 ***

Toets dit in.



Voer de autorisatiecode in gevolgd door #.

Kiestoon.



Kies het externe nummer.

Met individuele autorisatiecode



Bel de DISA-functie op kantoor.

Kiestoon.

*** 7 5 ***

Toets dit in.



Voer de autorisatiecode in gevolgd door *.



Kies uw eigen toestelnummer gevolgd door #.

Kiestoon.



Kies het externe nummer.

Naam- en nummerlogboek (optie)

Met deze functie worden alle onbeantwoorde gesprekken naar uw toestel geregistreerd. Met de menufunctietoetsen onder het scherm kunt u door het logboek bladeren, geregistreerde nummers bellen en geregistreerde nummers verwijderen.

Een functietoets hiervoor moet door de systeembeheerder worden geprogrammeerd. Het toetslampje gaat branden en gaat knipperen wanneer nieuwe onbeantwoorde gesprekken zijn geregistreerd nadat u voor het laatst de toets hebt gebruikt.

Uw toestel moet in de ruststand staan en niet zijn geblokkeerd als u door het logboek wilt bladeren.

Door het nummerlogboek bladeren

Nummerlogboek 

Druk hierop.

Opmerking: *functietoets die door de systeembeheerder moet worden voorgeprogrammeerd.*

Het toetslampje gaat uit en op het scherm wordt het aantal opgeslagen nummers, de tijd, datum, naam en het nummer van het laatste onbeantwoorde gesprek weergegeven:

```

                Nwe gemiste gesprek.:2
14:25 12feb 2001  Bob Smith           5432
  Vlænd      Annul           Bel           SitAf
    
```

Opmerking: *in vorige systeemversies wordt de schermtekst Nwe gemiste gesprek.: vervangen door Onbeantw. gesprek..*

Vlænd

Druk hierop om het volgende geregistreerde nummer weer te geven (zie scherm).

Annul

Druk hierop om het weergegeven nummer te wissen (zie scherm).

Bel

Druk hierop om het weergegeven nummer te kiezen (zie scherm).

SitAf

Druk hierop om deze functie af te sluiten (zie scherm).

Instellingen

Functietoetsen programmeren

De meest gebruikte functies en telefoonnummers kunnen onder de functietoetsen worden geprogrammeerd. Wanneer u de functie wilt gebruiken, hoeft u alleen maar op de bijbehorende functietoets te drukken. Bepaalde functies moeten door de systeembeheerder worden voorgeprogrammeerd. U kunt zowel telefoonnummers als functiecodes programmeren onder een functietoets.

Een functie programmeren of wijzigen

Instellen 



Druk hierop.

Druk op de geselecteerde functietoets.

Opmerking: *als de toets al is geprogrammeerd, wordt het nummer of de functie op het scherm weergegeven.*



Voer een telefoonnummer of functiecode in uit de lijst zoals omschreven bij 'Functies en vereiste gegevens'.

Opmerking: *als u een verkeerd nummer invoert, drukt u op de C-toets om het nummer te wissen. Vervolgens voert u het nummer opnieuw in.*



Instellen 

Druk nogmaals op de functietoets.

Druk hierop om het programmeren te beëindigen.

Verwijder het doorschijnende afdekplaatje en noteer de functienaam of het telefoonnummer naast de toets.

Opmerkingen:

Als u een geprogrammeerde functie wilt wissen, drukt u tijdens de procedure op de C-toets in plaats van het telefoonnummer of de functiecode in te voeren.

Gebruik DCM (Designation Card Manager) om uw eigen naamkaarten te maken en af te drukken. DCM wordt meegeleverd op de Enterprise Telephone Toolbox-cd-rom en kan tevens worden gedownload van:

<http://www.ericsson.com/enterprise/library/manuals.shtml>.

Neem voor meer informatie contact op met uw Ericsson Enterprise Certified Sales Partner.

Een geprogrammeerd nummer of geprogrammeerde functie verifiëren en wissen

Instellen



Instellen



Druk hierop.

Druk op de geselecteerde functietoets.

Het opgeslagen nummer of de opgeslagen functie wordt weergegeven.

Druk hierop als u het opgeslagen nummer wilt wissen.

Het opgeslagen nummer wordt gewist.

Druk hierop.

Functies en vereiste gegevens

Functie	Functiecode of toegewezen nummer			
	Meest gebruike- lijk	Finland	Frankrijk	Zweden
Gesprek overnemen				
Groep	8		4	6
Individueel	<i>Nr. + 8</i>		<i>Nr. + 4</i>	<i>Nr. + 6</i>
Wachtoon	5	6	6	4
In de wacht, gemeenschappelijk	8		4	6
Conferentie	3			
Kiezen met een functietoets				
Tussenkomst op een bezet toestel	4		8	8
Laatst gekozen extern nummer opnieuw kiezen	xxx	xx0		xx0
Persoonlijk nummer (lijstnr.)	(1-5)			

Functies die door de systeembeheerder moeten worden geprogrammeerd:

- 2e lijn vrij
- Buitenlijn
- Directe spraakverbinding*
- Doorschakelen*
- Exclusieve intercom-verbinding
- Extra lijnen
- Individuele buitenlijn
- Kwaadwillige oproepen opsporen
- Lijsten met zoekprofielen en vooraf toewijzen van functie-toetsen voor persoonlijk nummer
- Meervoudige vertegenwoordiging
- Naam- en nummerlogboek
- Niet storen*
- Nieuw bericht (handmatig)
- Terugbellen*

**Functie kan door u worden geprogrammeerd.*

Wanneer de functie **door u** is geprogrammeerd, kunt u de functie **niet** met één toets activeren en deactiveren. In plaats daarvan hebt u een toets voor activeren en een andere toets voor deactiveren. Het toetslampje brandt **niet** wanneer de functie is geactiveerd.

Wanneer de functie **door de systeembeheerder** is geprogrammeerd, kan de functie **wel** met één toets worden geactiveerd en gedeactiveerd en brandt het toetslampje wanneer de functie is geactiveerd.

Belsignalen programmeren

Uw toestel beschikt over zes programmeerbare belsignalen. De verschillende belsignalen kunnen worden geprogrammeerd voor toegangslijnen, extra lijnen en meervoudig vertegenwoordigde lijnen.

Instellen 

Lijn 1 

(0 – 6)

Druk hierop.

Druk op de bijbehorende lijntoets.

Er wordt een cijfer (0 tot 6) weergegeven op het scherm.

Selecteer uit de onderstaande lijst het belsignaal dat u wilt gebruiken.

- 0 = Stil belsignaal.
- 1 = Periodiek belsignaal.
- 2 = Vertraagd periodiek belsignaal.
- 3 = Eén gedempt belsignaal.
- 4 = Eén gedempt vertraagd belsignaal.
- 5 = Directe spraakverbinding met één belsignaal, geregeld via functietoets.
- 6 = Directe spraakverbinding met één belsignaal.

Opmerking: *de opties 5 en 6 zijn niet beschikbaar voor meervoudig vertegenwoordigde lijnen.*

Lijn 1 

Instellen 

Druk hierop.

Druk hierop om het programmeren te beëindigen.

Een belsignaal verifiëren

Instellen 

Lijn 1 

Instellen 

Druk hierop.

Druk op de bijbehorende lijntoets.

Er wordt een cijfer (0 tot 6) weergegeven op het scherm.

Druk hierop om het programmeren te beëindigen.

Beltoonkarakteristieken programmeren

U kunt kiezen uit 10 verschillende, programmeerbare beltoonkarakteristieken, die elk overeenkomen met een cijfer tussen 0 en 9.

Opmerking: *als u melodieën gebruikt om inkomende gesprekken aan te kondigen, komen deze in de plaats van de toonkarakteristieken. Zie 'Belsignaal met melodie' op pagina 86.*

Instellen 

(0 – 9)

Instellen 

Druk hierop.

De huidige toonkarakteristiek wordt weergegeven.

Druk op de gewenste cijfertoets.

Het toestel gaat over met de gekozen beltoon.

Druk hierop om het programmeren te beëindigen.

Volume van hoorn en luidspreker

Met de volumetoetsen kunt u het volume van de hoorn of de luidspreker aanpassen tijdens een gesprek. Pas het luistervolume van de hoorn aan met de hoorn van de haak. Pas het luidsprekervolume aan wanneer de beltoon via de luidspreker hoorbaar is, of tijdens een handsfree gesprek.



Druk hierop om het volume te wijzigen.

Er wordt gedurende enkele seconden een volumepictogram weergegeven (in plaats van uw toestelnummer). Het volume van de hoorn en de luidspreker wordt opgeslagen.

Het volume aanpassen tijdens Gesprek beluisteren in groep:

Leg de hoorn op de haak.



Druk hierop om het volume te wijzigen.

Er wordt gedurende enkele seconden een volumepictogram weergegeven (in plaats van uw toestelnummer). Het volume van de hoorn en de luidspreker wordt opgeslagen.

Neem de hoorn van de haak en druk hierop.



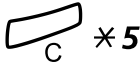

Het volumeniveau kan voor slechthorenden extra worden versterkt. Het niveau wijzigen:

Houd deze toetsen gelijktijdig meer dan 1 seconde ingedrukt.

U hoort een toetsignaal en op het scherm wordt **Settings Mode** weergegeven.



Druk hierop om het volumeniveau in te stellen of terug te zetten op het standaardniveau.

Als het toetslampje brandt, is het volumeniveau verhoogd. Als het toetslampje niet brandt, is de standaardvolume ingesteld.



Druk hierop om het instellen te beëindigen.

Wanneer extra versterkt volume is ingesteld, gaat het toetslampje van Lijn 1 uit.

Opmerking: *een wijziging in het volumeniveau is ook van toepassing op de hoofdtelefoon die op de hoofdtelefoon-aansluiting is aangesloten.*

Volume van belsignaal

Gebruik de volumetoetsen om het volume van het belsignaal aan te passen wanneer het toestel in de ruststand staat of overgaat. Het ingestelde volume wordt opgeslagen.



Druk hierop om het volume te wijzigen.

Er wordt gedurende enkele seconden een volumepictogram weergegeven (in plaats van uw toestelnummer).

Belsignaal uitschakelen

U kunt het belsignaal voor een inkomend gesprek uitschakelen.



Druk hierop om het belsignaal uit te schakelen.

Het belsignaal voor het huidige inkomende gesprek wordt uitgeschakeld.

Stil belseignaal

Als u niet wilt worden gestoord door het belseignaal maar inkomende gesprekken wel wilt kunnen aannemen, kunt u het belseignaal uitschakelen. U kunt zien dat u een inkomend gesprek hebt aan de hand van het knipperende lijnlampje en de scherm informatie.



Druk hierop om het belseignaal uit te schakelen.

Het lampje van de Mute-toets gaat branden om aan te geven dat het belseignaal is uitgeschakeld. Het belseignaal wordt automatisch weer ingeschakeld wanneer u de hoorn van de haak neemt of op een toets drukt.

Belseignaal met melodie

Als u het belseignaal door een eigen melodie wilt vervangen als uw toestel overgaat, kunt u een melodie programmeren voor inkomende gesprekken, een tweede melodie voor externe gesprekken en een derde melodie voor terugbelgesprekken.

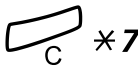

Houd deze toetsen gelijktijdig ingedrukt om de melodiemodus te activeren.

Melody Mode

Als er een opgeslagen en geactiveerde melodie voor interne gesprekken (Lijn 1), externe gesprekken (Lijn 2) of terugbelgesprekken (Ruggespraak) is, gaat het bijbehorende toetslampje branden.

In de melodiemodus kunt u:

- nieuwe melodieën programmeren;
- opgeslagen melodieën wijzigen of wissen;
- opgeslagen melodieën activeren of deactiveren.

#

Druk hierop om de melodiemodus te verlaten.

Opmerking: als u niet binnen 30 seconden op een toets drukt, wordt de melodiemodus automatisch geannuleerd.

Een nieuwe melodie programmeren, een huidige melodie wijzigen of wissen

Instellen 

Druk hierop.

Program Melody

Druk op de toets voor het gewenste gesprekstype.

Als er al een melodie is geprogrammeerd, wordt deze afgespeeld en worden de laatste 19 noten of tekens daarvan weergegeven.

Lijn 1 

Druk hierop voor interne gesprekken,

of

Lijn 2 

druk hierop voor externe gesprekken,

of

Ruggespraak 

druk hierop voor terugbelgesprekken.

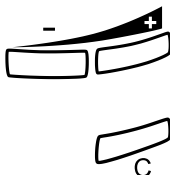

De huidige melodie bewerken:

Druk hierop om de cursor te verplaatsen naar rechts van de positie die moet worden bewerkt.

Houd deze toets ingedrukt om naar het begin of het eind te gaan.

Druk hierop om de noot links van de cursor te wissen.

Houd deze toets ingedrukt om alle noten te wissen.

Zie 'Noten invoeren' op pagina 89 als u een nieuwe melodie of nieuwe noten wilt invoeren.

De huidige melodie opslaan:

Lijn 

Druk op de knipperende Lijntoets (Lijn 1, Lijn 2 of Ruggespraak).

Instellen 

Druk hierop.

De huidige melodie wordt opgeslagen.

Opmerking: *de melodie is niet geactiveerd. Zie 'Een opgeslagen melodie activeren of deactiveren' op pagina 88.*



De huidige melodie wissen:

Houd deze toets ingedrukt totdat er geen noten meer worden weergegeven.



Druk op de knipperende Lijntoets (Lijn 1, Lijn 2 of Ruggespraak).



Druk hierop.

Een opgeslagen melodie activeren of deactiveren

Een opgeslagen melodie die u wilt horen wanneer u een inkomend gesprek ontvangt, moet worden geactiveerd in de melodiemodus.

Activeren (in de melodiemodus):



Druk op de toets voor het gewenste gesprekstype (Lijn 1, Lijn 2 of Ruggespraak).

Het bijbehorende toetslampje gaat branden:

Lijn 1 = interne gesprekken;

Lijn 2 = externe gesprekken;

Ruggespraak = terugbelgesprekken.

Opmerking: *als u wilt terugkeren naar een normaal bel-signaal maar de opgeslagen melodie wilt behouden, drukt u nogmaals op de toets voor het gewenste gesprekstype. Wanneer het toetslampje niet brandt, is de opgeslagen melodie gedeactiveerd.*



Druk hierop om de melodiemodus te verlaten.

Noten invoeren

In de melodiemodus gebruikt u het toetsenbord voor het invoeren van noten, pauzes, enzovoort. Er kunnen maximaal 40 noten worden geprogrammeerd voor inkomende gesprekken en 20 noten voor terugbelgesprekken.

1c 2d 3e
4f 5g 6a
7b 8+c 9+d

De toetsen gebruikt u als volgt:

Druk hierop om noten in te voeren (1–9).

Opmerking: *als u de toets kort indrukt, krijgt u een korte toon. Als u de toets langer indrukt, krijgt u een lange toon (deze wordt weergegeven met een hoofdletter); +c en +d geven een octaaf hoger aan.*

✱

Druk hierop om een korte pauze in te voegen (p).

Houd de toets ingedrukt voor een lange pauze (P). Druk nogmaals op de toets voor een langere pauze (pp...p).

0

Druk hierop om de ingevoegde noot een octaaf te verhogen.

A + wordt weergegeven voor de noot om aan te geven dat de noot een octaaf hoger is.

Voorbeeld: 30 voor +e

#

Druk hierop om de toonhoogte van de ingevoegde noot te verhogen of te verlagen.

Druk eenmaal voor een hogere toonhoogte, tweemaal voor een lagere toonhoogte en driemaal voor een normale toonhoogte.

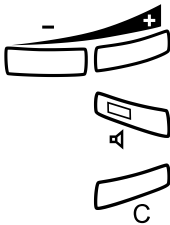

Druk hierop om de cursor naar links of rechts te verplaatsen.

Houd deze toets ingedrukt om naar het begin of het eind te gaan.

Druk hierop om de ingevoerde noten te beluisteren.

Druk hierop om de noot links van de cursor te wissen.

Houd deze toets ingedrukt om alle noten te wissen.

Voorbeeld van een melodie:

Thema van James Bond voor interne gesprekken:

C d d D D pp C C C C #d #d #D #D pp D D D ##A G pppp G F G

Voer de noten in.

Grijs cijfer = Houd de toets lang ingedrukt.

1 2 2 2 2 ✱ ✱ 1 1 1
1 2 # 2 # 2 # 2 #
✱ ✱ 2 2 2 6 # # 5
✱ ✱ ✱ ✱ 5 4 5

Opmerking: *de toets # (voor een hogere of lagere toon) wordt ingedrukt na de noot, maar wordt vóór de noot weergegeven.*

Wanneer u de eerste 19 posities hebt ingevoerd, wordt het volgende op het scherm weergegeven (alleen de 19 laatst ingevoerde posities worden weergegeven):

```
Program Intern
CddDDFFCCCC#d#d#D#D<
```

Wanneer u alle noten hebt ingevoerd, wordt het volgende op het scherm weergegeven (alleen de 19 laatst ingevoerde posities worden weergegeven):

```
Program Intern
#D#DFFDDDbAGFFFFGFG<
```

Opmerking: de lagere toon A (##A) wordt weergegeven als bA, dus b wordt gebruikt om zowel de noot b als het teken dat het een lagere toon betreft, weer te geven.

Schermcontrast

U kunt het contrast van het scherm aanpassen.

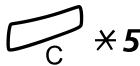

Houd deze toetsen gelijktijdig ingedrukt totdat u een belseignaal hoort.

Op het scherm wordt `Settings Mode` weergegeven.

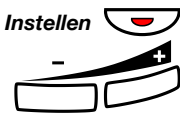

Druk hierop.

Druk herhaaldelijk hierop om het contrast aan te passen.

#

Druk hierop om op te slaan en af te sluiten.

Opmerking: als u het menu wilt verlaten zonder de wijzigingen op te slaan, drukt u op **#** voordat u op een van de toetsen voor aanpassen drukt.

Accessoires

Toetsenpaneel

Uw toestel kan worden uitgerust met extra toetsenpanelen. Elk toetsenpaneel is voorzien van 17 extra toetsen voor het opslaan van de meest gebruikte telefoonnummers en functies en voor het toezicht houden op toestellen.

Uw toestel kan worden uitgebreid met maximaal vier toetsenpanelen in nieuwere versies van de centrale en maximaal twee versies in oudere versies van de centrale. Als u niet weet welke versie van de centrale wordt gebruikt, neemt u contact op met de systeembeheerder.

Zie 'Installatie' op pagina 97 voor informatie over het installeren van het toetsenpaneel.

Opmerkingen:

Alle toetsenpanelen moeten van het type DBY 419 01 zijn.

Afhankelijk van de systeemversie kan het telefoontoestel Dialog 4223 Professional standaard worden geleverd met één toetsenpaneel.

Gebruik DCM (Designation Card Manager) om uw eigen naamkaarten voor het toetsenpaneel te maken en af te drukken. DCM wordt meegeleverd op de Enterprise Telephone Toolbox-cd-rom en kan tevens worden gedownload van:

<http://www.ericsson.com/enterprise/library/manuals.shtml>.

Neem voor meer informatie contact op met uw Ericsson Enterprise Certified Sales Partner.

Hoofdtelefoon (optie)

Zie 'Installatie' op pagina 97 voor informatie over het installeren van de hoofdtelefoon. De volgende hoofdtelefoonfuncties zijn beschikbaar:

Gesprekken aannemen



Druk hierop om het gesprek aan te nemen.

Het lampje van de hoofdtelefoontoets gaat branden.

Opmerking: *wanneer het toestel is ingesteld op de hoofdtelefoonstand, kunt u ook op de knipperende lijntoets drukken om het gesprek aan te nemen. Zie 'Hoofdtelefoonstand' op pagina 93.*



Druk hierop om het gesprek via de hoofdtelefoon te beëindigen.

Gesprekken plaatsen

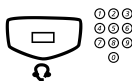

Druk hierop en kies het nummer.

Het lampje van de hoofdtelefoontoets gaat branden.

Opmerking: *wanneer het toestel is ingesteld op de hoofdtelefoonstand, kunt u het nummer ook direct kiezen zonder op de hoofdtelefoontoets te drukken. U kunt ook op een lijntoets drukken in plaats van op de hoofdtelefoontoets. Zie 'Hoofdtelefoonstand' op pagina 93.*



Druk hierop om het gesprek te beëindigen.

Van hoofdtelefoon naar hoorn



Neem de hoorn van de haak.

Van hoorn naar hoofdtelefoon

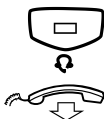

Druk hierop.

Het lampje van de hoofdtelefoontoets gaat branden.

Leg de hoorn op de haak.



Gesprek met hoofdtelefoon beluisteren in groep (via luidspreker)

Druk hierop om te schakelen tussen de hoofdtelefoon met of zonder 'Gesprek beluisteren in groep'.

Wanneer het toetslampje van de luidspreker brandt, is 'Gesprek beluisteren in groep' ingeschakeld.



Van hoofdtelefoon naar handsfree

Druk hierop.

Het toetslampje van de luidspreker gaat branden.



Druk hierop.



Van handsfree naar hoofdtelefoon

Druk hierop.

Het lampje van de hoofdtelefoontoets gaat branden.

Hoofdtelefoonstand

Standaard is het toestel ingesteld op het verbinden van gesprekken met de luidspreker wanneer u een gesprek beantwoordt of plaatst door op een lijntoets te drukken. Dit wordt de **luidsprekerstand** genoemd. Wanneer u een nummer kiest zonder de hoorn van de haak te nemen, komt het gesprek ook automatisch op de luidspreker.

Wanneer u een hoofdtelefoon gebruikt, kunt u de instelling wijzigen zodat gesprekken in plaats daarvan met de hoofdtelefoon worden verbonden. Dit wordt de **hoofdtelefoonstand** genoemd. In de hoofdtelefoonstand kunt u gesprekken via de hoofdtelefoon plaatsen door direct de cijfers in te toetsen (direct kiezen). U kunt gesprekken via de hoofdtelefoon ook aannemen door op een lijntoets te drukken.

Opmerkingen:

Ongeacht het type standaardinstelling wordt het gesprek altijd met de hoofdtelefoon verbonden wanneer u de hoorn van de haak neemt.

Ook de opties handsfree en luidspreker werken op normale wijze, met andere woorden, als u op de luidsprekertoets drukt, wordt het gesprek tijdelijk met de luidspreker verbonden.

Activeren en deactiveren van de hoofdtelefoonstand is ook mogelijk wanneer het toestel in de ruststand staat.

Hoofdtelefoonstand activeren:



Houd deze toets ten minste 4 seconden ingedrukt.

Een korte bevestigingstoon is hoorbaar en op het scherm wordt gedurende enkele seconden **Headset Preset** weergegeven.

Hoofdtelefoonstand deactiveren:



Houd deze toets ten minste 4 seconden ingedrukt.

Een korte bevestigingstoon is hoorbaar en op het scherm wordt gedurende enkele seconden **Loudspeaker Preset** weergegeven.

De huidige standaardinstelling controleren:

Lijn 1

Druk hierop.

Het toetslampje van de luidsprekertoets of van de hoofdtelefoon toets gaat branden en geeft zo de huidige instelling aan.



Druk hierop.

Volume van hoofdtelefoon

Met de volumetoetsen kunt u het volume van de hoofdtelefoon aanpassen.



Druk hierop om het volume te wijzigen.

Er wordt gedurende enkele seconden een volumepictogram weergegeven (in plaats van uw toestelnummer). Het ingestelde volumeniveau voor de hoofdtelefoon wordt opgeslagen.

Het luidsprekervolume van het toestel aanpassen tijdens Gesprek beluisteren in groep:



Druk hierop.



Druk hierop om het volume te wijzigen.

Er wordt gedurende enkele seconden een volumepictogram weergegeven (in plaats van uw toestelnummer). Het volumeniveau voor de luidspreker wordt opgeslagen.



Druk hierop.

Het volumeniveau voor de hoofdtelefoon kan voor slechthorenden extra worden versterkt. Gebruik hiervoor dezelfde procedure als wordt beschreven in 'Volume van hoorn en luidspreker' op pagina 84.

Extra hoorn (optie)

De extra hoorn wordt parallel gebruikt met de normale hoorn. Zo kan een andere persoon meeluisteren met een lopend gesprek. De extra hoorn wordt aangesloten op de hoofdtelefoonaansluiting onder het toestel. Zie 'Installatie' op pagina 97.

U kunt schakelen tussen de sprekende partij en de luisterende partij.



Druk hierop om te schakelen tussen de sprekende en de luisterende partij.

***Opmerking:** voor een goede spraakkwaliteit is het van belang dat slechts één persoon tegelijkertijd spreekt.*

Uittrekbaar blad (optie)

Het uittrekbare blad kan worden gebruikt voor een persoonlijke telefoonlijst en wordt onder het toestel geïnstalleerd. Zie 'Installatie' op pagina 97 voor informatie over het installeren van het uittrekbare blad.

Gebruik DCM (Designation Card Manager) om uw eigen kaart te maken en af te drukken voor het uittrekbare blad. DCM wordt meegeleverd op de Enterprise Telephone Toolbox-cd-rom en kan tevens worden gedownload van: <http://www.ericsson.com/enterprise/library/manuals.shtml>.

Neem voor meer informatie contact op met uw Ericsson Enterprise Certified Sales Partner.

Optie-unit (optie)

De optie-unit DBY 420 01/1 is een optionele aanvulling die u kunt installeren onder uw telefoontoestel. De unit wordt gebruikt om een extra bel buiten uw kamer of een ingespreklampje buiten uw deur aan te sluiten.

De optie-unit controleren of instellen op extra bel of op ingespreklampje

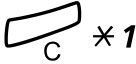

Houd deze toetsen gelijktijdig ingedrukt totdat u een bel-sig-naal hoort.

Op het scherm wordt OPTION PROGRAMMING weergegeven en het toetslampje voor Lijn 2 geeft de instelling van de optie-unit aan: uit = extra bel, aan = ingespreklampje, knipperend = combinatie van extra bel en ingespreklampje.



Druk hierop om te schakelen naar het ingespreklampje,

of



druk hierop om te schakelen naar de extra bel en het ingespreklampje,

of



druk hierop om te schakelen naar de extra bel.

#

Druk hierop om de instelling op te slaan en af te sluiten.

Opmerking: als u niet op # drukt, keert het toestel automatisch terug naar de ruststand, ongeveer 30 seconden nadat voor het laatst op een toets is gedrukt.

Installatie

Snoeren aansluiten

Snoer van hoorn, links

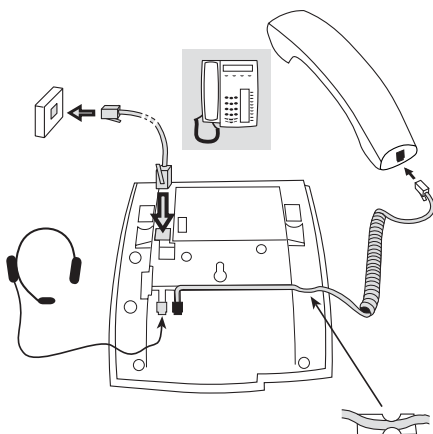

Snoer van hoorn, rechts

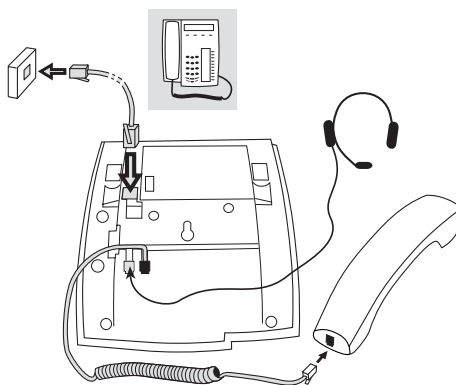

U kunt het snoer van de hoorn in de uitsparing onder het telefoon-toestel steken. Het snoer naar de centrale moet in LINE worden gestoken en het snoer van de hoorn moet in HANDSET worden gestoken.

Snoeren vervangen

Gebruik een schroevendraaier voor het ontgrendelen van de pal als u een snoer wilt verwijderen.

Voetstukken plaatsen en toestel verstellen

Stand hoog

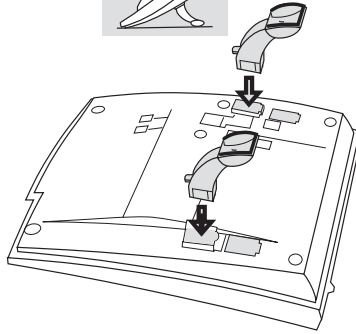

Stand laag

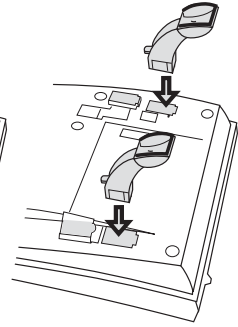

Indrukken om het voetstuk vast te zetten

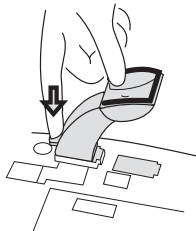

Losmaken om het voetstuk te verwijderen

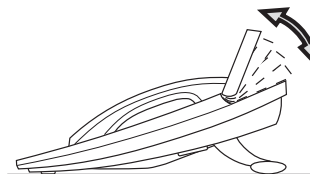
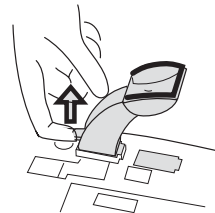

Kantelbaar scherm

Instelbare hoek

Kaart plaatsen

Gebruik DCM (Designation Card Manager) om uw eigen naamkaarten te maken en af te drukken. DCM wordt meegeleverd op de Enterprise Telephone Toolbox-cd-rom en kan tevens worden gedownload van: <http://www.ericsson.com/enterprise/library/manuals.shtml>.

Neem voor meer informatie contact op met uw Ericsson Enterprise Certified Sales Partner.



Toetsenpanelen installeren

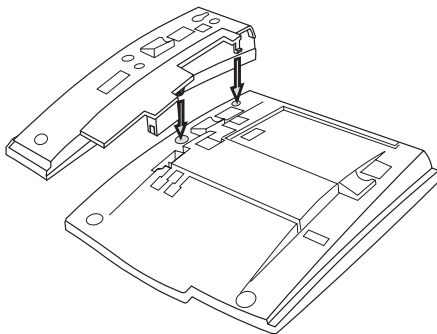

1 Bevestig het toetsenpaneel.

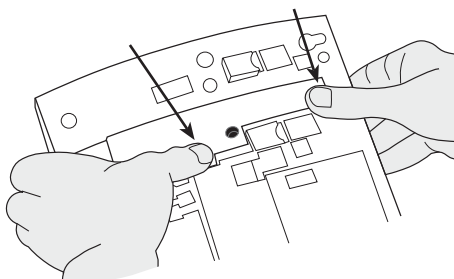

2 Druk stevig op de plaatsen waarnaar de pijltjes wijzen, totdat u een klik hoort.

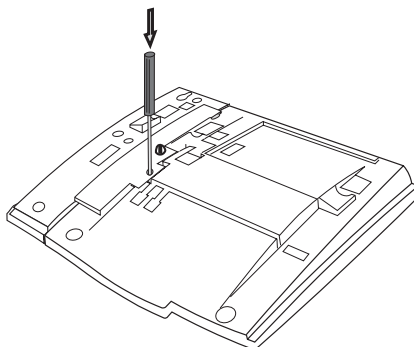

- 3 Druk met een schroevendraaier stevig onder in het gat totdat u een zwak geluid hoort.
- 4 Installeer de voetstukken zoals in de afbeelding 'Voetstukken plaatsen' wordt weergegeven.

Opmerkingen:

Alle toetsenpanelen moeten van het type DBY 419 01 zijn.

Afhankelijk van de systeemversie kan het telefoontoestel Dialog 4223 Professional standaard worden geleverd met één toetsenpaneel.

Voetstukken plaatsen (1 tot 4 toetsenpanelen)

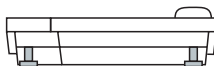

Kaart plaatsen

Gebruik DCM (Designation Card Manager) om uw eigen naamkaarten voor het toetsenpaneel te maken en af te drukken. DCM wordt meegeleverd op de Enterprise Telephone Toolbox-cd-rom en kan tevens worden gedownload van: <http://www.ericsson.com/enterprise/library/manuals.shtml>.

Neem voor meer informatie contact op met uw Ericsson Enterprise Certified Sales Partner.

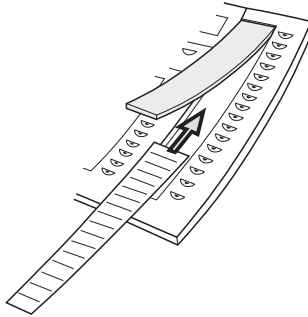

Uittrekbaar blad (optie) installeren

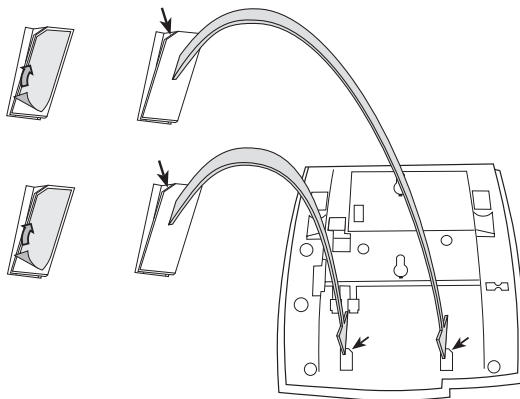

- 1** Verwijder de beschermende laag van de geleiderails.
- 2** Bevestig de geleiderails aan de onderzijde van het telefoontoestel. Houd hierbij rekening met de richting van de 'uitgesneden' hoek.

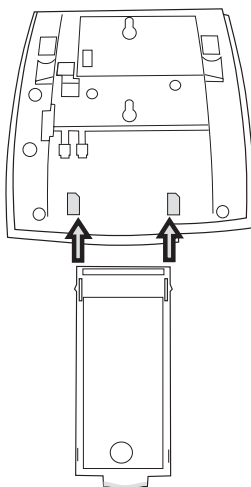

- 3** Plaats het uittrekbare blad.

Wandmontage

Het telefoontoestel kan aan de wand worden gemonteerd met een speciale console. Dit is bijvoorbeeld handig in vergaderruimten of openbare ruimten.

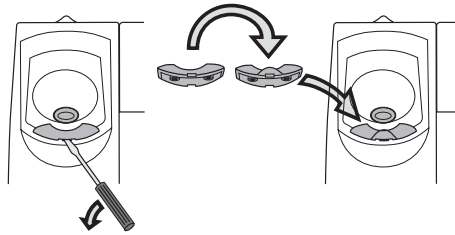

- 1 **Verwijder de hoornhaak met een schroevendraaier.**
- 2 **Draai de haak ondersteboven en plaats deze weer terug.**

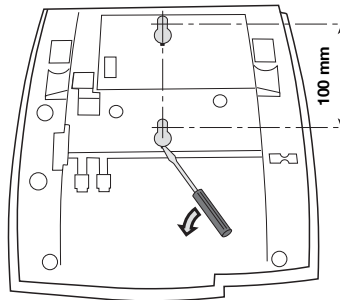

- 3 **Verwijder de twee plastic afdekkingen met een schroevendraaier.**
- 4 **Boor in de wand gaten op de juiste afstand.**

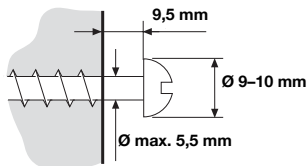

- 5 **Plaats schroeven van de juiste maat en monteer het telefoontoestel aan de wand.**

Locatie van het telefoontoestel

Stel het toestel niet gedurende lange perioden bloot aan direct zonlicht. Houd het toestel uit de buurt van grote hitte en vocht.

Reiniging

Reinig het toestel met een zachte, met water bevochtigde doek. Het gebruik van zeep of andere schoonmaakmiddelen kan het toestel doen verkleuren of beschadigen.

Problemen oplossen

Als uw telefoontoestel niet goed functioneert, kunt een interne test van het toestel uitvoeren om te controleren of het gaat om een fout in het toestel of in het systeem. U kunt ook de revisiestatus van de firmware van het toestel controleren.

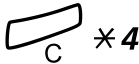

Interne test van het toestel starten

Houd deze toetsen gelijktijdig ingedrukt totdat u een bel-sig-naal hoort.

Het scherm geeft gedurende enkele seconden de revisiestatus van de firmware en `Self test OK` weer. Als er iets niet in orde is, wordt een foutmelding weergegeven. Breng de systeembeheerder op de hoogte van de foutmelding.

Alle toetslampjes van het telefoontoestel (en van aangesloten extra toetsenpanelen) moeten worden ingeschakeld tijdens de interne test zodat de werking van elk toetslampje kan worden gecontroleerd.

Na enkele seconden wordt het scherm gecontroleerd (het scherm is volledig donker). Het scherm is in orde wanneer geen enkele punt of lijn oplicht. Het kader rond het scherm is wel verlicht.

#

Druk hierop om de test af te sluiten.

Opmerking: *als u niet drukt op #, wordt de interne test automatisch beëindigd na ongeveer 30 seconden.*

Woordenlijst

<i>Belstatus</i>	De diverse statussen waarin het telefoontoestel zich bevindt, zoals bellen, overgaan en doorgeschakeld.
<i>Centrale</i>	Geschakelde centrale. Uw telefooncentrale (bijvoorbeeld het MD110-communicatiesysteem).
<i>Drievoudige toegangslijn</i>	Een verzamelnaam voor Lijn 1, Lijn 2 en Ruggespraak. Lijn 1 en Lijn 2 vormen uw toestelnummer en zijn beschikbaar voor zowel inkomende als uitgaande gesprekken. Ruggespraak (Inquiry) kan alleen worden gebruikt voor uitgaande gesprekken.
<i>Extra lijnen</i>	Er kunnen extra toestelnummers aan uw toestel worden toegewezen. Deze nummers worden geprogrammeerd onder vrije functietoetsen.
<i>Ruststand</i>	De toestand van het toestel wanneer niets is geactiveerd (er wordt niet gebeld, het toestel gaat niet over, er zijn geen gesprekken doorgeschakeld, enzovoort).
<i>Scherm in ruststand</i>	Een bericht dat wordt weergegeven op het scherm wanneer het toestel in de ruststand staat. Dit bericht wordt door uw systeembeheerder geprogrammeerd.
<i>Snelkiesnummer</i>	Verkort nummer of kort nummer om veelgebruikte nummers sneller te kiezen.
<i>Toezicht</i>	Uw toestelnummer kan op andere toestellen (twee of meer) worden vertegenwoordigd onder een functietoets.

Index

!

2e lijn vrij 20

A

Accessoires 91

Extra hoorn 95

Hoofdtelefoon 92

Optie-unit 96

Toetsenpaneel 91

Uittrekbaar blad 95

Afwezigheidsinformatie 59

Alarmtoestel 73

Algemene deactivering 72

Andere nuttige functies 70

Autorisatie 34

Autorisatiecode, gemeenschappelijk 34

Autorisatiecode, individueel 35

B

Belsignaal met melodie 86

Belsignaal uitschakelen 85

Belsignalen 13

Belsignalen programmeren 83

Beltoonkarakteristieken programmeren 84

Beperkte nummerweergave 23

Berichten 61

Nieuw bericht 63

Nieuw bericht (handmatig) 61

Voicemail 64

Beschrijving 7

D3-modus 10

Lampaanduidingen 11

Menufunctietoetsen 16

Scherminformatie 14

Taalinstelling 17

Tonen en signalen 12

C

Conferentie 41

Conformiteitsverklaring 6

Copyright 6

D

D3-modus 10

Datacommunicatie 74

Directe spraakverbinding 71

DISA = Direct Inward System Access 77

Doorschakelen 47

Doorschakeling negeren 29

Doorzetten 40

DTMF-tonen 44

E

Een gesprek in de wacht zetten 42

Extern nummer opslaan 25

Externe volgstand 52

Extra hoorn 95

Extra toestelnummer 74

F

Free seating 18

Functies en vereiste gegevens 81

Functies programmeren 79

G

Garantie 6

Gegevensbeveiliging 34

Gemeenschappelijke snelkiesnummers 30

Gesprek beluisteren in groep (via luidspreker) 38

Gesprek doorschakelen 47

Doorschakelen 47

Externe volgstand 52

Interne volgstand 50

Persoonlijk nummer 53

Gesprekken aannemen 19
Gesprekken plaatsen 22
Gespreksduur 46
Gespreksduur meten 45
Groep met gemeenschappelijk belsignaal 67
Groep Niet storen 69
Groepsfuncties 67
Groepsoproep aannemen 67
Groepsschakeling 68

H

Handsfree 39
Hoofdtelefoon 92
Hotline 73

I

Identiteitscode van beller verzenden bij doorzetten 43
In de wacht zetten 42
Individuele buitenlijn 24
Individuele snelkiesnummers 30
Ingesprektoon 26
Inkomende gesprekken 19
 Handsfree 19
 Niet storen (NtSto) 21
 Op een ander toestel 20
 Op een willekeurig andere lijn 19
 Op Lijn 1 19
 Tweede gesprek aannemen 20
Installatie 97
Instellingen 79
 Belsignaal met melodie 86
 Belsignaal uitschakelen 85
 Belsignalen programmeren 83
 Beltoonkarakteristieken programmeren 84
 Functies en vereiste gegevens 81
 Functies programmeren 79
 Stil belsignaal 86
 Volume van belsignaal 85
 Volume van hoorn en luidspreker 84
Instellingenformulier voor zoekprofielen 58
Interne berichten 61
Interne volgorde 50

K

Kiezen met een functietoets 31
Kiezen tijdens een gesprek 44
Korte nummers 30
Kosteninformatie 45
Kwaadwillige oproepen opsporen 76

L

Laatst gekozen extern nummer opnieuw kiezen 24
Lampaanduidingen 11

M

Meervoudig vertegenwoordigd toestelnummer 75
Menufunctietoetsen 16
Microfoon uitschakelen 39

N

Naam- en nummerlogboek 78
Naamkiezen 32
Nachtdienst 72
Niet storen (NtSto) 21
Nieuw bericht 63
Nieuw bericht (handmatig) 61
Noodmodus 73
Nummer opnieuw kiezen 25

O

Optie-unit 96

P

Persoonlijk nummer 53
Postbus 66
Problemen oplossen 106

R

Rekeningcode 70
Ruggespraak 39

S

Scherminformatie 14
Snelkiezen 30
Stil belsignaal 86

T

Taal 17
Terugbellen 26
Terugverwijzen 40
Tijdens een gesprek 38
 Conferentie 41
 Doorzetten 40
 Gesprek beluisteren in groep (via luidspreker) 38
 Handsfree 39
 Identiteitscode van beller verzenden 43

- In de wacht zetten 42
- Kiezen tijdens een gesprek 44
- Microfoon in- of uitgeschakeld 39
- Ruggespraak 39
- Van handsfree naar luidspreker 38
- Van luidspreker naar handsfree 38

Toetsenpaneel 91
Tonen en signalen 12
Tussenkost 28

U

- Uitgaande gesprekken 22
 - Autorisatie 34
 - Beperkte nummerweergave 23
 - Doorschakeling negeren 29
 - Extern nummer opslaan 25
 - Externe gesprekken 22
 - Handsfree 23
 - Individuele buitenlijn 24
 - Ingesprektoon 26

- Interne gesprekken 22
- Laatst gekozen extern nummer opnieuw kiezen 24
- Snelkiezen 30
- Terugbellen 26
- Tussenkost 28
- Wachttoon 28

Uittrekbaar blad 95

V

- Voicemail 64
- Volume 84
- Volume van belsignaal 85
- Volume van hoorn en luidspreker 84

W

- Wachttoon 28
- Welkom 5
- Woordenlijst 107

Ericsson geeft vorm aan de communicatietoekomst met mobiele en breedband-internetoplossingen, gebaseerd op nooit aflatend technologisch leiderschap. Door het aanbieden van innovatieve oplossingen in meer dan 140 landen helpt Ericsson met het creëren van de krachtigste communicatiebedrijven ter wereld.

Ericsson Enterprise AB
Alle rechten voorbehouden.
Neem voor vragen over het product contact op
met uw Ericsson Enterprise Certified Sales Partner.
Bezoek ons ook op <http://www.ericsson.com/enterprise>

© Ericsson Enterprise AB 2004
NL/LZT 103 61 R2B